

КОСТЁР

ISSN 0130-2574

11

НОЯБРЬ 1984

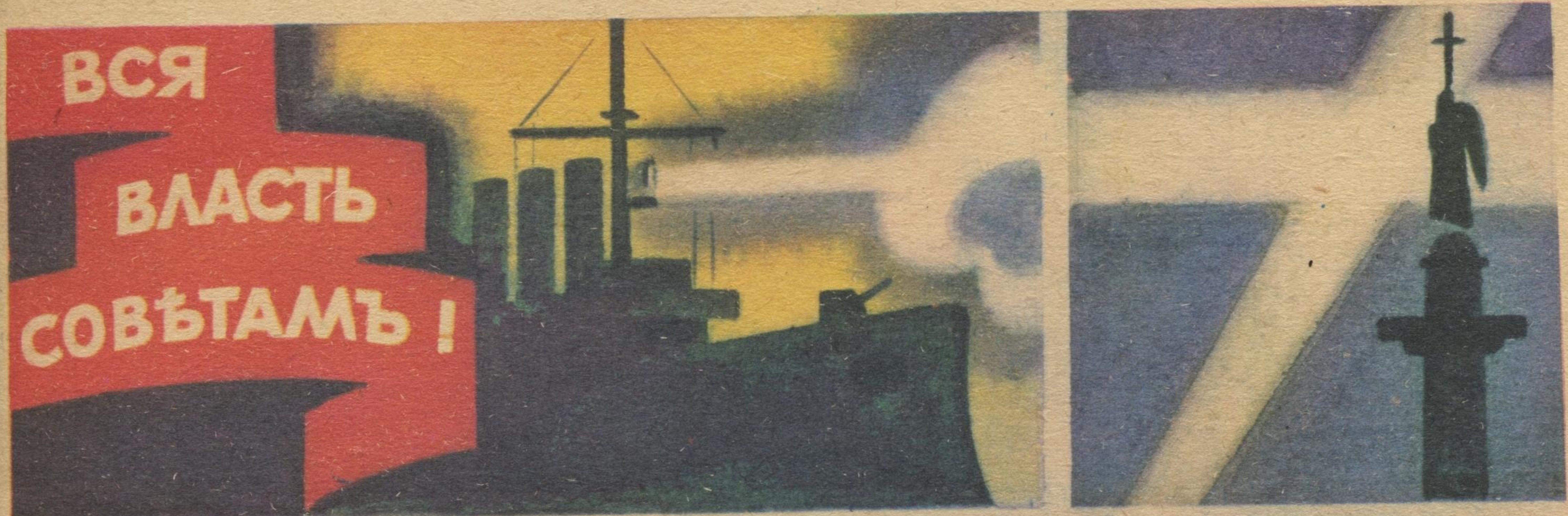

КОСТЁР

11

НОЯБРЬ

Ежемесячный журнал
ЦК ВЛКСМ

Центрального Совета
Всесоюзной пионерской
организации им. В. И. Ленина

Союза писателей СССР

Издается с 1936 года

© «Костер», 1984 г.

ЖУРНАЛ ПЕЧАТАЕТ:

Огонь по дворцу! М. Любарский	1
Разбуди меня повесть В. Ионовой	5
Место встречи — Куанда очерк Ю. Парамонова	12
Медаль рассказ А. Ефремова	16
Барабан	18
Жи вет на границе мальчишка С. Иванова	22
Будем строить телескоп очерк В. Воскобойникова	24
Звездное небо очерк Д. Лаздана	25
Шахматы рассказ П. Губера	26
Зеленые страницы	28
Юля — директор швейной фабрики очерк Н. Чаплиной	30
Мир, в котором мы живем	31
Айвазовский очерк Д. Норина	32
Электроник	34
Киноклуб	36
Пуд соли очерк О. Цакунова	38
Арчбек	40
Морская газета	42
Веселый звонок	44
Всесоюзный штаб красных следопытов	46
Спортклуб «Кузнечик»	47

На обложке рисунок
А. Борисенко



ОГОНЬ ПО ДВОРЦУ!

Чем дальше от нас уходит эта незабываемая ночь, тем труднее восстанавливать все детали событий, связанных со штурмом Зимнего дворца. Многих участников штурма уже нет в живых, время затушевало в памяти живущих подробности, а потомки хотят сохранить для истории даже самые незначительные эпизоды, действия и поступки людей. Вот почему так бережно собираются все документы, воспоминания, — любые свидетельства о штурме Зимнего.

Может показаться, что все возможное уже собрано и все детали событий восстановлены. Однако писатели, художники, кинематографисты непрерывно атакуют историков:

— Был ли выстрел «Авроры» первым и единственным?

— Сколько всего было произведено выстрелов по Зимнему дворцу?

— Откуда и какие пушки стреляли?

История эта началась одним солнечным летним днем, когда у ограды пандусов Октябрьского подъезда Зимнего дворца остановился пожилой человек и стал пристально всматриваться в непонятные следы на металле пандуса. Старый артиллерист Александр Григорьевич Петров много лет проходил мимо Октябрьского подъезда, но никогда не обращал внимания на странные выбоины. Откуда они? Может, это следы от обстрелов и бомбежек площади и дворца во время Великой Отечественной войны?

Через несколько дней Петров пришел к специалистам Центральной Ленинградской научно-исследовательской лаборатории судебной экспертизы.

Он попросил криминалистов:

— Я понимаю, у вас и без этих вмятин хватает серьезных дел. Но ведь речь идет о следах исторического события. Может быть, вы сходите со мной на площадь, посмотрите их?

Я пришел к месту встречи за несколько минут до назначенного срока и попытался найти следы, о которых рассказывал Петров. Даже зная об их существовании, сумел отыскать только один — округлую вмятину со сферическим дном.

— Следы эти не сразу бросаются в глаза, — улыбнулся Александр Григорьевич, узнав о моих тщетных усилиях, — хотя и располагаются на лицевой стороне ограды, со стороны Дворцовой площади. — И он показал все девять поврежденных. Они тоже имели округлую форму, почти одинаковые размеры, а некоторые — сферическое дно. — Теперь вы все видели сами. Когда могли возникнуть эти следы, от чего? От осколков снарядов или бомб во время Отечественной войны? Или от пуль?





Октябрьский подъезд

— Александр Григорьевич, а что вообще известно о металлических оградах пандусов?

Петров с готовностью рассказал:

— В Эрмитаже работает большой знаток истории Зимнего дворца научный сотрудник Павел Филиппович Губчевский. Он говорит, что узорные металлические ограды пандусов подъездов и ворота, выходящие на Дворцовую площадь, установлены в 1886 году. Изготовлены кузнечным способом из железа высокого качества. Все рельефные украшения выбиты из листового железа. После Октябрьской революции металлические ограды пандусов не заменялись и не ремонтировались, их только красили.

Разглядывая следы на оградах, я заметил, что по форме краев и дна вмятины не могли быть результатом попадания осколков снарядов или бомб, а также пуль современного военного оружия. Похоже, что ограду подъезда обстреливали из охотничьих ружей круглыми свинцовыми пулями. Но это явный абсурд. Остается одно — шрапнель!

— Шрапнель? Да ведь такими снарядами не могли обстреливать площадь в Отечественную войну! — возразил Петров.

— Совершенно верно. Шрапнельными снарядами, снаряженными круглыми свинцовыми пулями, стреляли на небольшие расстояния, не

превышающие нескольких километров. Значит, выстрел по Зимнему шрапнельным снарядом мог быть сделан только...

— Во время штурма?..

— Конечно...

— Но как это доказать?

— А мы попробуем это установить точно. Познакомимся с пушками и снарядами, которые использовались в 1917 году. Кстати, помните известную картину Соколова-Скаля «Взятие Зимнего дворца»? Солдаты, готовящиеся к штурму, катят на руках под арку орудие...

— Да, припоминаю: это полевая трехдюймовая пушка.

— А что, если именно она стреляла по дворцу? ...Через несколько дней мы с Петровым были в Военно-историческом музее артиллерии, инженерных войск и войск связи. Сотрудники показали нам трехдюймовку, снаряды к ней, а на прощание дали несколько пуль из шрапнельного снаряда — металлические шарики средним диаметром в 16,5 миллиметра.

Государственная инспекция по охране памятников Ленинграда разрешила исследовать ограду пандусов Октябрьского подъезда дворца.

Мы сфотографировали вмятины и повреждения, измерили их и сняли с некоторых слепки. Две вмятины были особенно четкими. К ним приложили шрапнельные пули, и они вошли плотно, как в гнезда.

Я решил проверить еще одну догадку. Осторожно, слой за слоем, счистил грязь и краску с краев и дна вмятины. И вот лезвие скальпеля срезало стружки блестящего мягкого металла. Предположение оправдалось: дно вмятины покрывал слой свинца! Это подтвердил и спектральный анализ. Слой имел те же примеси и загрязнения, что и шрапнельные пули из музея.

...В тот вечер ряды защитников Зимнего редели на глазах: одна за другой воинские части покидали дворец. К одиннадцати часам от гарнизона в 2 тысячи человек осталась половина. Пример подали юнкера Михайловского артиллерийского училища. Шесть трехдюймовых полевых пушек училища с зарядными ящиками и запряжками лошадей находились во дворе Зимнего. Пушки были подготовлены к уличному бою, в зарядных ящиках лежали шрапнельные снаряды.

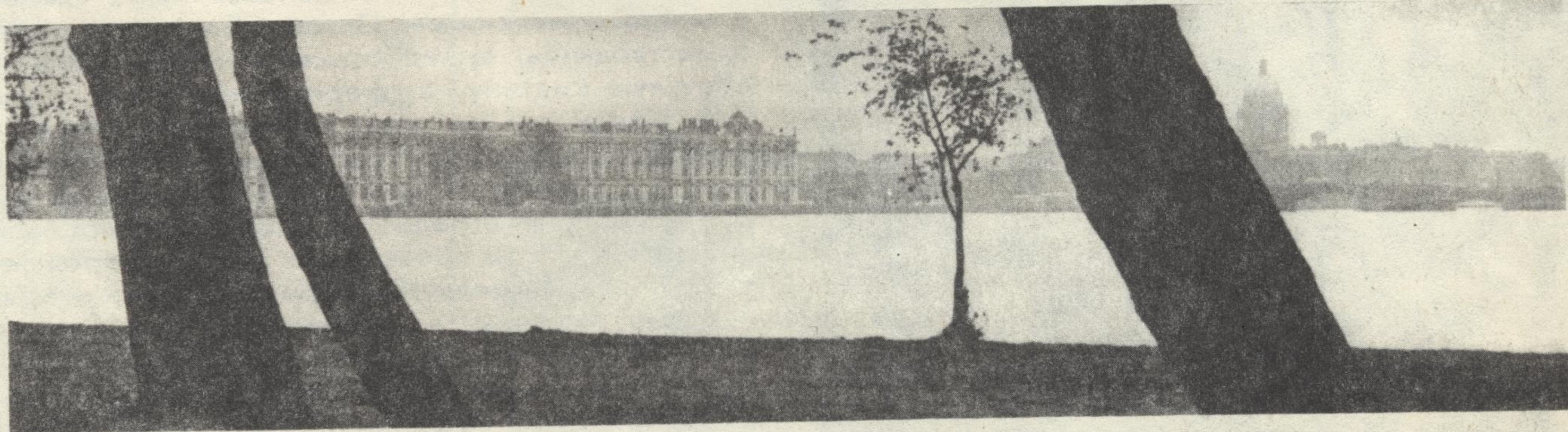

Здесь стояли орудия, из которых матросы-артиллеристы стреляли по дворцу

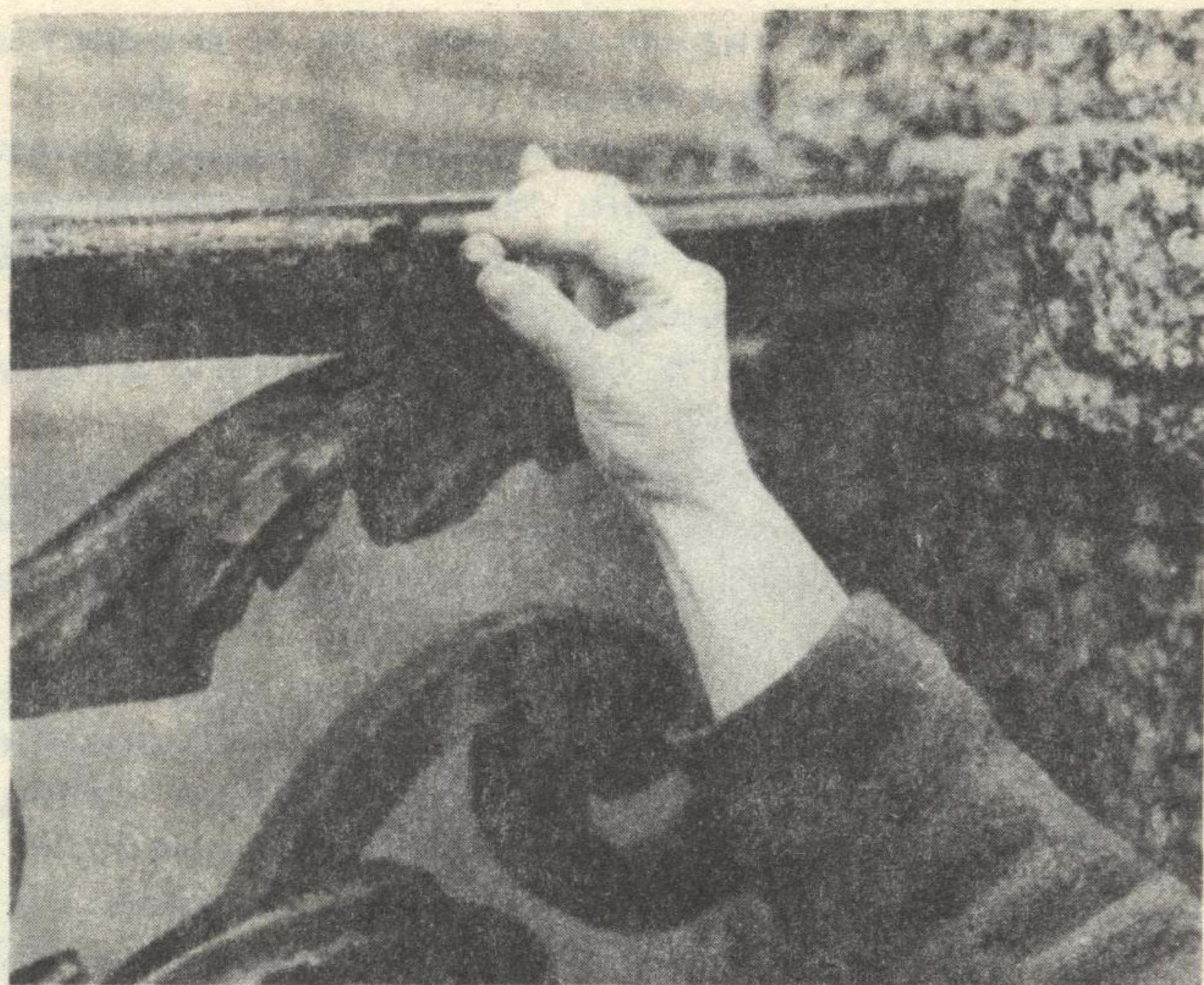
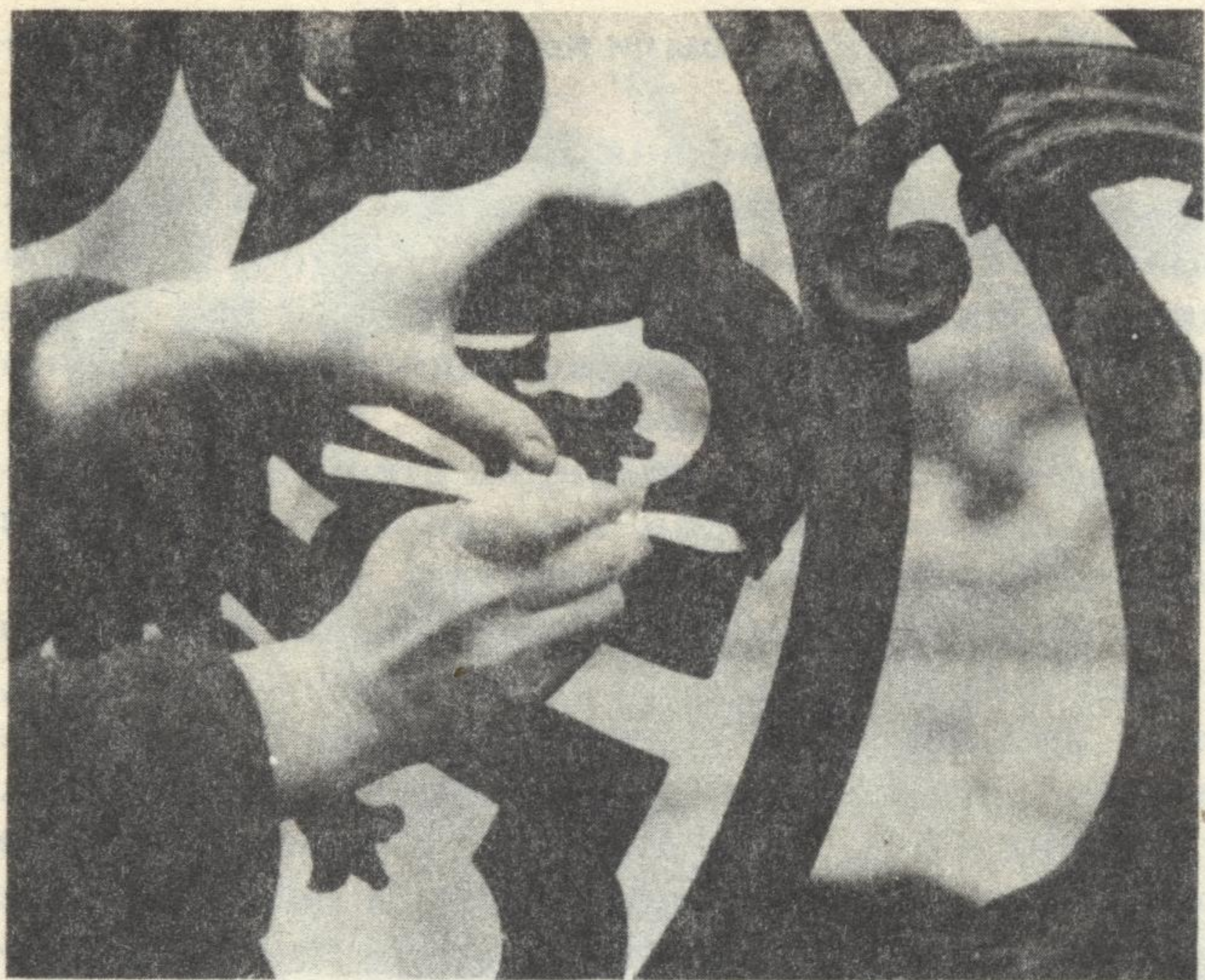

Сюда попала картечь

В шесть часов вечера во дворе появился комиссар училища, решивший поддержать восстание. Он заявил, что командир требует возвращения юнкеров и пушек в казармы. Обрадованные юнкера быстро запрягли лошадей, и четыре пушки выехали за ворота. Две успели задержать в Зимнем. Другие остановили посты красногвардейцев и солдат. Они их отцепили от зарядных ящиков, выкатили через арку на площадь и развернули против Зимнего.

Следы на ограде пандусов подтверждают: один выстрел осаждавшие сделали в сторону Октябрьского подъезда.

Но есть свидетельство еще об одном выстреле.

Загадочные фотографии. В сорок третьем номере журнала «Огонек» за 1957 год помещена фотография фасада Зимнего со стороны Дворцовой площади. Снимок сделан в первой половине дня 26 октября 1917 года, и на нем ясно видно: во фрамуге окна центрального зала первой запасной половины Зимнего, почти над воротами, разбито стекло. Еще в 1948 году в архиве нашли фотографии того же зала, где в верхней части стены заметно повреждение — отбита штукатурка. Сопоставляя повреждение с разбитым стеклом фрамуги и визируя их по отношению к площади, специалисты нашей лаборатории пришли к выводу, что и эти следы, вероятно, связаны с выстрелом. Оба выстрела могли быть сделаны из одной или двух пушек, которые должны были находиться под аркой (в левой ее части), у самой площади или несколько левее арки. Один снаряд разорвался на небольшой высоте перед подъездом, второй — правее, на высоте около 12 метров. Стакан его мог разбить стекло фрамуги окна на втором этаже, пролететь через зал и удариться о стену.

Так завершилось исследование. В течение 50 лет миллионы глаз любовались дворцом и оградами подъездов и не замечали вещественных следов великих событий. А ведь за этими девятью незаметными вмятинами встают темная ночь, блики огней на штыках, сигнальный выстрел орудия

«Авроры» и в ответ ему — орудийные выстрелы на площади, разрывы шрапнели перед дворцом. И грозное «ура» атакующих.

Событие, происшедшее в знаменитую октябрьскую ночь, столь значительно, что малейшие детали, связанные с ним, вызывают и всегда будут вызывать огромный интерес. В особенности невыясненные... Перед криминалистом лежит письмо директора Государственного Эрмитажа академика Б. Б. Пиотровского и три странные фотографии, сделанные через несколько дней после штурма.

На фотографиях — комнаты третьего этажа дворца: угловой кабинет вдовствующей императрицы Марии Федоровны и смежная с ним комната. На одном снимке — крупным планом большое окно кабинета, выходящее на Дворцовую набережную, в сторону стрелки Васильевского острова. Перед окном — письменный стол с разбросанными предметами. Стекла в обеих створках внутренней рамы разбиты. Осколки лежат на подоконнике.



Окна углового кабинета, куда влетел снаряд

Хорошо было видно на снимках и отверстие овальной формы в стене.

Столь подробное перечисление может показаться скучным читателю. Но не криминалистам. Изучение фотоснимков убедило нас, что повреждения в рамах большого окна и стенах комнат — результат орудийного обстрела Зимнего дворца со стороны Невы. Но как это доказать?

...Павел Филиппович Губчевский вызвался быть экскурсоводом и повел меня в угловую комнату, которую я сразу же узнал по фотографии.

Мы остановились у бокового окна, из которого открывался вид на набережную и Кировский мост. Перед ним, за Невой, заходящее солнце освещало шпиль Петропавловской крепости и выдвинутый вперед Нарышкинский бастион.

— На этом бастионе, — рассказал Павел Филиппович, — в 1909 году установили одиннадцать шестидюймовых пушек. Стволы их были обращены в двух направлениях: шесть пушек — в сторону Зимнего (одна была сигнальной) и пять — к Троицкому (Кировскому) мосту. В мемуарной литературе есть упоминания о семи выстрелах, сделанных во время штурма Зимнего дворца из пушек Нарышкинского бастиона. Пушки обслуживала рота крепостных артиллеристов. Они очень дорожили своим привилегированным положением, так как отсиживались от фронта в крепости и салютовали во время всяких торжеств. Вот почему артиллеристы не сразу откликнулись на предложение поддержать восставших. Только один взвод решил выполнять приказы Военно-революционного комитета. Воспоминания бывшего солдата этого взвода, воспламенителя третьей «вестовой» пушки Василия Николаевича Смолина, помогли восстановить картину стрельбы из пушек бастиона. По его словам, один из

— Да, в крепости были полевые трехдюймовые пушки.

В первой половине дня 25 октября их выкатили «в лагерь», то есть на приплеск Невы, находящийся за стенами крепости, против Зимнего дворца. Из них матросы-артиллеристы произвели 30—35 выстрелов (частично холостыми, частично шрапнельными снарядами).

Какой же выстрел повредил стены в двух комнатах? Каким снарядом это сделано и из пушки какого калибра? Где она стояла?

— Это не простое любопытство, — говорил Павел Филиппович. — Ведь мы хотим убедиться, что артиллеристы Петропавловской крепости активно помогали тем, кто штурмовал Зимний.

...Работа оказалась довольно сложной. Прежде всего установили точное место и размеры всех повреждений, затем восстановили линию движения снарядов. Потом пришлось взяться за специальную военную литературу, чтобы собрать сведения о тогдашних пушках и снарядах к ним.

Через несколько месяцев криминалисты ответили на все вопросы, поставленные директором Эрмитажа Б. Б. Пиотровским.

Революционные части и рабочие отряды, штурмовавшие последний оплот Временного правительства, были поддержаны артиллеристами. Боевой шрапнельный снаряд, выпущенный из шестидюймовой пушки III Нарышкинского бастиона, влетел в боковое окно углового кабинета и разорвался. Его заряд пробил стену кабинета и соседней комнаты. Стакан этого снаряда вероятнее всего пролетел через отверстие в первой стене, ударился в стену соседней комнаты и застрял в ней.

Большое окно кабинета пробил второй снаряд, который был выпущен из трехдюймовой пушки,

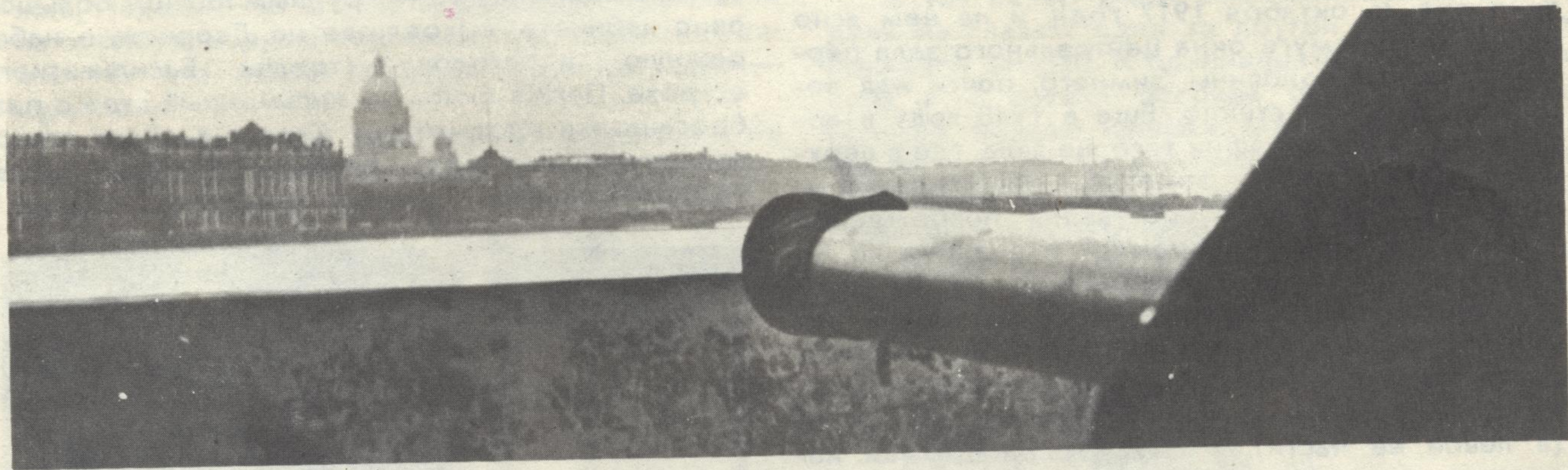

Отсюда вело огонь орудие взвода В. Н. Смолина

этих выстрелов, холостой, был сделан из сигнальной пушки: подали сигнал крейсеру — после чего «бабахнула шестидюймовка «Авророва».

Из остальных шести выстрелов четыре были холостые и два боевые.

— А кроме пушек, о которых Вы рассказали, в Петропавловской крепости имелось еще какое-нибудь артиллерийское вооружение?

стоявшей на приплеске Петропавловской крепости.

Вот сколько ярчайших событий встало за незаметными выбоинами на воротах и за старыми, пожелтевшими фотографиями.

М. ЛЮБАРСКИЙ,
заместитель начальника Центральной
научно-исследовательской лаборатории
судебной экспертизы



РАЗБУДИ МЕНЯ

Виктория ИОНОВА

ПОВЕСТЬ

Рисунки А. Борисенко

— Открывайте, показывайте, кого прячете?
— Да ведь не заперто, чего колотитесь? — выкрикнула мать.

Ворота распахнулись.

— Всем стоять на месте, — скомандовал офицер, что квартирует у Наймушина. — Обыскать! — махнул он рукой.

— Посторонися, мамаша, — солдат открыл крышку колодца, глянул вниз.

— Чертовка тебе мамаша, — проворчала бабушка.

— Обыскать сеновал, баню, погреб. Хозяюшка, — офицер притворно вежлив. — Где у вас погреб?

— Да вот, все ведь на виду, — мать показала на дверь погреба, выкопанного подле навеса для дров. — Дрова тоже перекидывать будете? — с издевкой спросила она.

— Надо будет и перекидаем, а вы поосторожнее с р-р-разговорчиками, — голос офицера звенит металлом.

— Ничего не нашли, ваш благородь! — докладывают солдаты, вернувшиеся из бани. Видно, что эта работа им совсем не по вкусу и делают они ее не очень старательно.

Обшарив сеновал и погреб, они вываливаются в ворота и вскоре слышно, как они колотят в следующий заплот.

Семья еще долго стоит молча, потом, облегченно вздохнув, бабушка крестится.

— Пронесло... — но настроение все равно у всех подавленное.

— Вечером отвезу его на заимку. Вот только где коня взять? Хоть какую-нибудь клячку, — мать озабоченно тербит концы косынки. — Соседушка уж больно у нас нехорош. Да уж коли начались облавы, будут теперь шарить по дворам. Делать-то им больше нечего.

К вечеру бабушка выпросила у Винокуровых коня. Дождавшись темноты, мать уложила Ефима Ивановича на телегу, накрыла старым рядном, и телега мягко покатила в сторону заимки.

В избе стало тихо и тревожно. Бабушка, затеплив коптилку, снова взялась вязать носки.

Нина прилегла на лежанку и задремала. Толя, набегавшись за день, сопит на печке. Только слышно, как потрескивает фитилек и позвякивают спицы.

Девочка иногда открывает глаза, вглядывается в черное окно, смотрит на бабушку и снова смыкает тяжелые веки. А бабушка напряженно прислушивается.

...Далекий выстрел прозвучал в тишине городка. Бабушка вздрогнула и перекрестилась на темное окно. Губы ее неслышно шептали что-то. Некоторое время все было тихо и, когда бабушка успокоилась, снова принялась за вязание, в той стороне, куда уехала мать, грохнул взрыв и тотчас же второй.

Толя поднял от подушки взлохмаченную голову.

— Ба, это где?

Бабушка схватилась было за шаль, накинула ее, рванулась к двери. Оглянувшись, увидела растерянных и испуганных ребятишек и, вздохнув, вернулась. Села на лежанку.

— Спице, внучатки, спице. Это возле мельницы.

Взрывы донеслись со стороны Родинской переправы, но дети не возражали бабушке. Никак не верилось, что с матерью может случиться плохое.

Когда рассвело, в ворота снова заколотили.

— Открывайте, не то снесем забор!

— Господи! — бабушка заговорила сама с собой. — Не допусти, господи, поругания над малыши детушками, — и зашептала им: — Лежите, а коли спросят, где мать, скажите: «Не знаем. Вечером поехала за сеном. А потом мы уснули». Поняли? — бабушка пошла отпирать, потому что ворота под ударами прикладов и сапогов жалобно заскрипели.

— Чего ломитесь ни свет ни заря? Ить всего-то щеколду откинуть надо, — бабушкин голос донесся со двора.

Нина все-таки поднялась и натянула на себя платице. Ребятишки прислушивались к разговорам.

— Посторонись, бабка, обыск будем делать.

— Уж чего у нас искать?

— А невестка-то твоя где?

— По сено поехала на заимку. Да, видно, где-то ваши ее перехватили.

— Какие это наши? А ваши тогда кто?

— Наши-то, — бабушка усмехнулась. — А все равно кто. Лишь бы жить не мешали, обысков не учиняли у немощных стариков да не пугали детей малых.

— Так по сено, говоришь, невестка твоя уехала?

— По сено, по сено, милый. Все честь по чести — пропуск от властей. Все как надо.

— А гранаты откуда у ней, а? Говори, старая ведьма!

— Каки еще гранаты? Чё ты, милой, буровишь-то? Откуда у нас гранаты? Мы ж не партизаны каки, а честны граждане.

Пока офицер разговаривал с бабушкой во дворе, солдаты перерыли все в горнице. Вытряхнули сундук, пронорили штыками перину и подушки.

Даже картошку из чугуна вывалили посереде избы. Хорошо, что бабушка воду с нее вечером слила. Не найдя ничего подозрительного, они выпили топленое молоко, а корчажку шмякнули об пол.

Нина вздрогнула, а Толя сжал худые пальцы в кулаки. Сестра схватила его за руку.

— Толик, не надо!

— А чего они, — мальчик швыркнул носом, и сестра увидела в его глазах слезы.

Солдаты вышли во двор, за ними следом потянулись ребятишки. Офицер все еще допрашивал бабу Саню.

— Ты, бабка, не финти, говори прямо, в партизаны ушла невестка?

— Что я те барышня, чтоб финтить? Не знаю где. А поехала на заимку за сеном, уж как тебе еще втолковать? Вроде ты русский, а русского языку не понимаешь! Коровешка-то не спрашивает кака власть, а ить не пастили ее столь времени.

Обескураженный спокойствием старухи, офицер приказал:

— Рябчиков! Шабалин!

— Есть! — вытянулись перед ним солдаты.

— Оставайтесь здесь засадой. Как появится ее невестка, тащите ко мне.

— Слуш-ссь! — солдаты нескладно щелкнули каблуками.

...Так поселились в избе чужие люди. Они по очереди спали на широкой лавке под окном. Продымили всю избу махоркой. Толя, рассерженный их вторжением, старался поменьше бывать дома. Даже спать хотел на сеновале, но бабушка не разрешила. Запихнув за пазуху ломоть хлеба и вырыв на огороде пяток молодых картофелин, он убежал с Васькой Зубовым на Каменку.

А Нина с того дня забыла про подругу и игры. Она боялась оставлять бабушку одну.

На третий день возле дома остановилась пролетка. С козел спрыгнула кухарка Винокуровых Таисия Глушакова. Смело звякнула щеколдой, вошла во двор.

— Баба Александра, а баба Александра, где ты? — в избу она заходить не стала.

— Чего тебе? — бабушка вышла на крыльцо, не приветливо глянула на Глушакову. — Чё орешь, как оглашенная? Чё надуть?

— Чё, чё. Лошадешку-то не вернули. А ить божилась, старая, что через день вернешь.

— Где же я те возьму лошадешку-то? Вот Алька воротится, и отдадим.

— Твоя Алька, может, и не вернется. Зазимует тама на заимке у партизан.

— Ты болтай, да не забалтывайся, девка. Больно говорлива.

— Ладно, бабка. Вот что, милая, — она зло прищурилась. — Смилоствилась моя хозяйка. Согласно за коня твою коровешку принять.

— Это за клячу-то мосластую — корову о пяти телках? Да как у тебя глаза от стыда не лопнули? — бабушка задохнулась, перевела дыхание и гневно продолжала: — А детишек чем прика-

жешь кормить? Не дам Красулю, не дам! — она кинулась к хлеву, загородила собой тесовую дверь.

Кухарка подхватила юбки, крутанулась и вышла за ворота. Вернулась она в сопровождении кучера. Тот наматывал на кулак толстую веревку. Краснолицый сытый мужик легко оттолкнул худенькую бабушку, молча вошел в хлев и вскоре выволок оттуда на веревке корову. Красуля упиралась всеми четырьмя копытами и мотала головой, пытаясь сбросить с рогов веревку. Тогда Глушакова выломала из черемухового куста батог и стала нахлестывать ревущую и упирающуюся корову батогом.

Баба Саня смотрит вслед Красуле, по морщинистым щекам ее катятся слезы, а губы шепчут:

— Будьте вы прокляты, душегубцы. Отольются вам еще наши слезы. Не вечно кровь нашу пить вам. А ты, — бабушка подняла лицо к небу, — ты-то, господи, куда смотришь, что допускаешь?

Бабушка, увидев испуганные глаза внучки, опомнилась, но не перекрестилась, как делала всегда в трудные минуты, а устало проговорила:

— Увели кормилицу. Увели...

Вечером бабушка накрыла стол для солдат и внуков вместе. Толя сердито фыркнул, не хотел садиться ужинать, за что тотчас же получил звонкий подзатыльник.

— Ну-ка, не кобеняся! — бабушка с рывка с тычка поставила на стол миски с пшенной кашей, залила кашу топленным молоком.

— Ну, давайте доберем последыши, больше молока не будет.

Солдат постарше, которого офицер называл Шабалиным, смущенно крикнул и отодвинул миску.

— Спасибо за хлеб-соль, хозяйюшка.

— Спасибо не спасибо, а садись, ешь.

— Да не хочется. Сыт, — он провел ладонью по горлу. — По самое горло сыт всем.

— Чем же это всем? — криво усмехнулся Рябчиков.

— А коли ты не сыт, так скоро тебя Громов досыта накормит, — хрипло выдавил Шабалин. — Сдается мне, недолго ждать осталось.

— Чего ж тогда время терять, пока еще руки не в крови? — вступила в разговор бабушка. — Чую я, недавно вы в солдатах?

Нина смотрела на бабушку, не понимая, как та может говорить такие слова. А если?.. Но, поняв, что солдаты ничем не угрожают и не собираются доносить на нее, успокоилась и прислушалась к разговору с любопытством.

— Откудова же вы, ребятушки, с какого села? — бабушка снова взялась за вязание.

— Да с Кружалихи мы. Попали в капкан, теперь не вырвешься, — покашливая от дыма самокрутки, хмуро ответил Шабалин.

— А коли с умом, можно и вырваться. Знаю я одного верного человека, хошь к Громову, хошь к Сухову проводит, — испытующе глянула на солдат бабушка.

— Как же... — усмехнулся Рябчиков. — Так



нас и ждали у Громова, а пуще того у Сухова. Суховцев-то, говорят, здорово побили. Так нас, поди, сразу же расстреляют.

— У тя, парень, хозяйство-то больно ли велико? Работников-то много ли в страду наймашь? — не унимается бабушка.

— Како уж там хозяйство! — ответил за обоих Шабалин. — Коль наше добро вместе сложить, да еще столь же прибавить и то будет не хозяйство — хозяйствишко! Землю-то кулаки за долги чуть не по окна обрезают. Кто нашу землю-то засевают? — он помолчал, несколько раз глубоко затянулся и выдохнул вместе с дымом. — Те и засевают, на кого мы служим, — тяжело вздохнув, он встал, вышел в сени, запер дверь на крючок. — Эх, была не была, расскажи-ка нам, Александра Ильинична, про Громова. Слышал я, живет в народе сказ про него.

— Побывальщины-то хороши зимою, за окнами и стенами пурга гуляет, в печи огонь гудит, веретенце иль прялка жужжит себе, тогда побывальщина сама родится, в слова просится. А сейчас-то что — на дворе красно лето. Вечера-то зимние что праздники, а у нас ныне не праздник — черный будень.

— А ты пересиль себя, может, вместе что-нибудь придумаем, коли сказ твой по нраву придется, — попытался пошутить Рябчиков.

— Ишь ты, по нраву им. А не спросишь, по нраву ли мне, что вы тут гостями незваными сидите, избу смолите?

— Не сердися, Александра Ильинична. Мы же не своею волею.

— А вы что ж, так и будете не своею волею

жить? Приказали бы нас пострелять и постреляли бы?

— Да ты уж скажешь!

— Чё скажешь-то? Ведь и слова против приказы не молвили, а только каблуками стукнули, да «Слушш-ссь!» выпалили.

Солдаты смущенно чесали затылки и переглядывались.

— Устыдила ты нас, Ильинична, а ведь правда твоя: нынче в засаду посадили, завтра стрелять пошлют, — угрюмо проговорил Шабалин. — А кого стрелять-то? Твоего Ефимку, с которым мы вместе на германской вошей кормили.

— Ну, ладно, — баба Саня улыбнулась и, глянув в окно, повела сказ. — Правда ли нет, но люди сказывали, что род свой Игнатий Громов ведет от разинского ватажника. Ишь, сколько лет хранилось в крови бунтарство, а начались смутные годы, выплеснулось наружу. В девятьсот пятом, когда пошли забастовки да стачки на заводах и фабриках, он уж был не в рядовых, а в головах, в самых что ни на есть смутьянах. Нашлись умники, донесли в полицию. Пришлось ему со степей воронежских укрываться в Алтайские. Жил приметно, как переселенец, до восемнадцатого года. В России рабочий люд царя сверг, а в наших степях ничего не изменилось. По-прежнему богатели Винокуровы да Миловидовы. Работников осталось мало, почти одни бабы да подростки, так им за прежние заработки работать приходилось вдвое.

Попытался Игнатий рабочую власть в городе поставить. Да недолго удержалась она. Поднялась по всей Сибири колчаковщина. Пришлось Игнатию снова уходить в степи. Бают люди, — бабушка перестала вязать, понизила голос до шепота, — в разведку ходит он сам. Перекинется через голову, обернется купцом или заводчиком, а то и самим царем, так и ходит по селам и городам, где колчаки засели, узнает все, что нужно. А коли опознают его... И такое случалось. Как обличье не меняй, глаза выдают: кипит в них ненависть к колчакам такая, что трясутся от страха у них руки и тянутся к оружию. Так вот, коли опознает кто его, оборотится Громов орлом или степным волком. Ищи тогда ветра в поле!

Приглушенно звучит бабушкин голос, снова позвякивают и поблескивают в полутьме спицы. Слушают солдаты. Слушают ребяташки. Даже кошка прислушалась, перестала мурлыкать, внимательно смотрит на бабушку зелеными глазами, только усишки подергиваются.

Теплая волна окутывает Нину. Вот уже опять идет она по летней степи. Горячий воздух струится, в легком дрожании расплывается у горизонта степное село. Вдруг из придорожной балочки выскакивает волк и прямо к девочке. Не успевает она испугаться, говорит ей волк человеческим голосом:

— Куда ты идешь, девочка?

И догадавшись, кто это, но не подавая виду, отвечает она:

— Ищу я отряд Громова.

— А зачем тебе его отряд?

— Как зачем? Хочу скорее увидеть папу и маму.

— А дядю Гошу?

— И дядю Гошу!

— Очень хочешь увидеть?

— Очень, очень! Неужели ты не понимаешь? Вот я-то понимаю, кто ты, ты ведь никакой не волк.

— А кто же я? — совсем по-человечески смеется волк.

— Громов ты, вот кто! — выпаливает девочка.

— А откуда это видно?

— Оттуда и видно, что не бывает у волков голубых глаз. Вот! — девочка совсем не боится. Волк подает ей правую лапу.

— А ты молодец! Но мне пора. Никому не говори, что меня видела. И знай, что скоро вернуться и папа, и мама, и дядя Гоша. Только никому об этом не говори.

— А бабушке можно сказать? — кричит вслед ему девочка.

— Бабушке? Бабушке можно, — доносится из балочки приглушенный голос.

— А Толе?

— Можно, — голос звучит совсем тихо, потому что его заглушает топот конских копыт. Нина оборачивается и, испуганно вскрикнув, отшатывается с дороги. Скачет к ней на черных конях белая конница. Грозный голос звучит над головой:

— Где Громов? Где Громов? Где? Где?

— Не знаю! — кричит девочка. — Не знаю... — и заслоняется рукой от занесенной над головой черной плети.

— Где?

— Не знаю, — девочка втягивает голову в плечи и вздрагивает.

— Нина, внученька, что ты кричишь? Повернись-ка на бочок! — бабушкины ласковые руки укутывают девочку лоскутным одеялом. Сквозь сон девочка слышит, как бабушка говорит кому-то:

— Любит она мои сказы, а наслушается, бредит тогда всю ночь. — И снова бабушка склоняется к внучке: — Спи, детка, спи. Успокойся, Христос с тобой.

Проснувшись утром, девочка не застаёт в горнице бабушку. Слышно, как та гремит чем-то в сенях.

— Бабуль! — девочка выскочила в сени.

— Ну, чё тебе не спится? — недовольно ворчит баба Саня.

— Бабуль, а где они? — спрашивает девочка.

— Кто? — бабушка делает вид, что не понимает.

— Ну, солдаты где?

— Откуда мне знать, — помолчав несколько секунд, отвечает бабушка. — Ушли куда-то, а мне не докладали.

— К Громову, да? — глаза девочки горят. — Ну, баб, правда, к Громову?

— Чё ты буровишь, Нинка? Чтоб я больше про Громова не слышала! — бабушка делает вид, что сердится. — Накликашь ты беду, Нинка, со своим Громовым.

Грохот прикладов в ворота заглушает последние бабушкины слова.

— Шабалин! Рябчиков! — доносится из-за заплота голос офицера.



Бабушка распахивает калитку, кланяется офицерам и солдатам.

— Доброе утро, ваше благородие! Доброе утро, солдатушки! Проходите, чё за заплотом стоять.

— Где засада? — требовательно спрашивает офицер.

— Как где, ваше благородь? — бабушка изумленно всплескивает руками. — Еще солнышко не встало, пришел от вас человек, увел их. А куда, не сказывал.

— Кто увел? Чего мелешь? — офицер дергает себя за ус. — Куда они делись, спрашиваю последний раз! — кричит он.

Бабушка закрывает уши ладонями.

— Не кричи, милый. У меня уши болят. Застудила давеча. Куда пошли, не сказывали. Я же тебе говорю: пришел человек. Сказал, что от вашего благородия...

— Молчать! — орет разъяренный офицер. — Взять! — машет он солдатам.

Те смущенно топчутся, офицер выхватывает шашку, размахивает ею.

— Взять! Я приказываю! — глаза его, кажется, вот-вот выкатятся из орбит.

— Ваше благородие... — робко говорит молодой солдат.

— Молчать! Тебе, Юшков, двадцать шомполов!

— Ваше благородие, за что? — вступает за солдата бабушка.

— Тридцать пять! А если еще вступишься, з-запор-рю!

Пожилой солдат нерешительно подходит к бабе Сане, связывает ей за спиной руки, а сам хмурится.

— Ты уж прости, Александра Ильинична.

— Широков! Тридцать пять шомполов! — офицер выталкивает бабушку в ворота.

Нина и Толя плачут. Девочка вздрагивает худенькими плечами. Взявшись за руки, они идут следом за бабушкой. Она идет, выпрямившись и гордо подняв голову.

Встречные останавливаются, молча смотрят вслед странной процессии. Мать Тани Сытиной несет с реки белье, останавливается, осуждающе качает головой.

— Довоевались... Мало что с детьми воюете. Кирию Баева убили. А мальчонке четырнадцать всего было. Теперь и до старух дошли, — она снова качает головой.

— Молчать! Р-р-разговорчики! — чуть не взвизгивает офицер и так толкает женщину, что коромысло соскальзывает с ее плеч, и белье вываливается из корзины прямо в пыль.

Но Настасья Васильевна не из робких, она перехватывает коромысло и замахивается на офицера.

— Вот я тя счас окрещу. Ишь ты... Кто вас обстирывать будет, коли всех баб пересажаете, да вошей ваших кто обирать будет?

Солдаты молча следят за происходящим и, отворачиваясь от офицера, ухмыляются в усы. А бабушка молчит, но лицо ее освещает спокойная улыбка. Крупно шагая, направляется она в сто-

рону городской тюрьмы, провожаемая удивленными взглядами встречных.

Так они идут по Саратовской улице, потом через Базарную площадь. Небогатый торг стихает, люди сбиваются тесными кучками. До ребят доносится шепоток:

— За что они Левонтьиху-то?

— А счас и ни за что берут.

— Хорошо еще, коли в тюрьму, а коли на баржу поведут? На барже-то они как распоряжаются. Уж сколь народу в Обь попускали живьем.

— Старуху-то за что на баржу?

— Они найдут за что!

— А это внуки ее, чё ли? — все сочувствующе смотрят на ребяташек. Какая-то женщина, украдкой вытирая слезы, сует им в руки по ржаной пышке.

Когда за бабушкой захлопнулась тяжелая дверь тюрьмы, внуки сели на землю и стали ждать неизвестно чего, пока часовой не прогнал их.

— Пошли отсюда, босота! Пошли, пошли... К бабке захотели? Могу подсобить! — зло хочется он.

И ребяташки уныло поплелись домой.

Теперь они стали жить вдвоем. Встав пораньше, Нина варила картошку. Сложив ее в миску, добавляла кусочек сала, пару сухарей. Взявшись за руки, брат и сестра шли к тюрьме. Раньше-то Толя считал позором ходить за ручку с сопливой девчонкой, но теперь он остался в доме за старшего и должен был сестру защищать.

Возле тюрьмы они выстаивали по несколько часов в толпе ожидающих детей, женщин и старух. Когда открывалось окошко на первом этаже, подавали узелок усатому краснорожему солдату с лычками. Он торопливо выбрасывал порожние миски и котелки в окошко, и оно снова захлопывалось.

Толя перестал играть, целыми днями возился во дворе, колот дрова, что-то строгал или, уставясь в одну точку, думал о чем-то.

По вечерам приходили бабушкины знакомые. Сидели, пока ребяташки не заснут. Танина мама Настасья Васильевна хотела забрать ребяташек к себе, но они не согласились.

— Мама с папой вернутся, а нас нету, — сказала Нина. — Никуда мы не пойдём. Что, они нас будут по всему городу искать?

Если кончались сухари, Нина вынимала из сундука связанные бабушкой носки и несла их к Настасье Васильевне. Та на следующий день приносила мешочек сухарей, иногда с довеском, завернутым в обрывок газеты кусочком сала.

Так прошли сентябрь и октябрь. А партизаны все не приходили. Совсем ничего не слышно о них.

Истопив печку, Толя садился читать вслух книжки. Под монотонный шелест дождя и негромкий голос брата девочка училась вязать носки. Она нашла в сундуке несколько клубков шерсти и недовязанные носки.

А потом наступил ноябрь. Холодный ветер сечет

стекла ледяной крупой. Уныло завывает в печной трубе. В избе не очень жарко. Дети берегут дрова. Их осталось не так уж много, а впереди еще декабрьские и январские морозы, февральские и мартовские бураны.

Сегодня Нина одна. За окнами давно стемнело. Тонкий фитилек в масляной плошке скудно освещает горницу. Закутавшись в одеяло, девочка сидит на лежанке и, не отрываясь, смотрит в окно. Почему сегодня никто не пришел? И брат где-то пропал. Ушел на минуточку к Ваське Зубову и не вернулся, а уже и не минуточка прошла.

— И что за мальчишка? — сама с собой разговаривает девочка. — Куда запропастился?

Голос звучит слабо и глухо, даже мурашки отчего-то ползут по спине, и девочка замолкает, слушающая вой ветра да сухой шелест ледяной крупы по стеклу.

В окне забелело смутно лицо.

— Толик! — вскрикнула Нина и побежала в сени. Торопливо отодвигает тяжелый засов. — Толик! — голос ее срывается, брату слышатся в нем слезы.

— Ну, чё ты, Нин? Ревешь-то чё? Тут я.

— Где ты был?

— Где надо, там и был. Ох, и замерз. Счас бы чего горячего!

— Щей похлебай. Они горячие, — девочка вытягивает из печи чугунок, наливает брату и себе.

— Ты чё, Нинка, так голодная и сидела? — ворчит Толик, впиваясь зубами в ржаную горбушку. — Ну и дурочка же!

— А я тебя ждала, — девочка жадно глотает пахучее варево. — Ну, как, вкусно?

— М-м! — брат одобрительно мычит и кивает лохматой головой. Проглатывая ложку щей, говорит: — Ух, вкусно! А ты знаешь, — он торопливо жуёт. — Я за Каменкой был в Слободке. Партизаны подходят. Там слышно, как за Родинской переправой стреляют.

— Правда? — девочка поперхнулась и закашляла.

— Правда! — брат похлопал ее по спине. — Поперхнулась от радости-то. — Он уже нахлебался и собирается лезть на печку. — Ну, я погреюсь. Замерз чё-то, — мальчик стучит зубами. — Чё это мне так холодно? — накрывшись тулупом, он прижимается спиной к теплым кирпичам. — Я забыл... Нин, посмотри там в кармане. Васька медальон вернул.

Нина скручивает из кудельки новый фитилек, подбавляет масла в коптилку, чтобы горела до утра, смотрит бутылку на свет.

— Совсем мало осталось, — по-старушечьи вздыхает она. Не раздеваясь, забирается на лежанку. В избе тихо. Дети спят. Только воет в печной трубе ветер и скребут по окнам ледяные дробинки.

...Когда девочка просыпается, в окна бьет какой-то непонятный свет. Нина подбегает к окну. Снег? На дворе, прикрыв все пушистым одеялом, лежит первый снег.

— Толя, вставай, снег выпал, — девочка заби-



рается на печь и тормозит брата. Но тот бормочет что-то, приоткрыв глаза, шарит по потолку бессмысленным взглядом. Волосы взмокли от пота и прилипли ко лбу.

Нина спрыгивает с печки, достает с загнетки чугунок с теплой водой, черпает полную кружку, забирается на печь и, приподняв ладонью голову брата, подносит кружку к его губам. Мальчик делает несколько глотков, открывает мутные глаза.

— Это ты, Нина? Спать хочется. А ты разбуди меня, когда наши придут, ладно? — Мальчик снова закрывает глаза, мечется по печи, сбрасывает с себя тулуп. — Жарко!

Он весь горит. Нина кладет ему на голову мокрое полотенце. Так делала мама, когда она болела. Но брат сбрасывает полотенце. Девочка снова кладет и придерживает у него на лбу враз потеплевшую тряпицу. Брат затихает.

А со стороны Родинской переправы слышится стрельба, грохот взрывов. Выпавший за ночь снег заглушает цокот конских копыт, но девочка слы-

шит, как летит над городком далекое и негромкое «Ура!». Оно сливается в один протяжный звук. Оно все ближе, ближе...

Нина не может бросить больного брата и посмотреть, что там на улице. Но «ура» звучит уже совсем рядом. Сливаясь с пулеметной очередью и глухим топотом копыт, оно звучит в ушах девочки самой прекрасной музыкой.

И вот уже кто-то остановился у ворот, цокнула щеколда. Девочка соскочила с печки, распахнула дверь и радостный крик вырвался у нее:

— Ма-а-ма-а!

Но рядом с мамой идет какой-то дяденька. Он в папаше с красной лентой наискосок, в белом овчинном полушубке и высоких сапогах. У дяденьки пышные усы. И похож он на приснившегося папу. У него такие же добрые глаза. Только тот дяденька не был ранен, а у этого левая рука забинтована и поддерживается косынкой.

Нина оглянулась на брата, потому что он снова заметался на печи, прислушалась. Приподнявшись, мальчик ясно проговорил:

— Разбуди меня, когда вернутся наши! Слышишь, Нин? Разбуди меня!

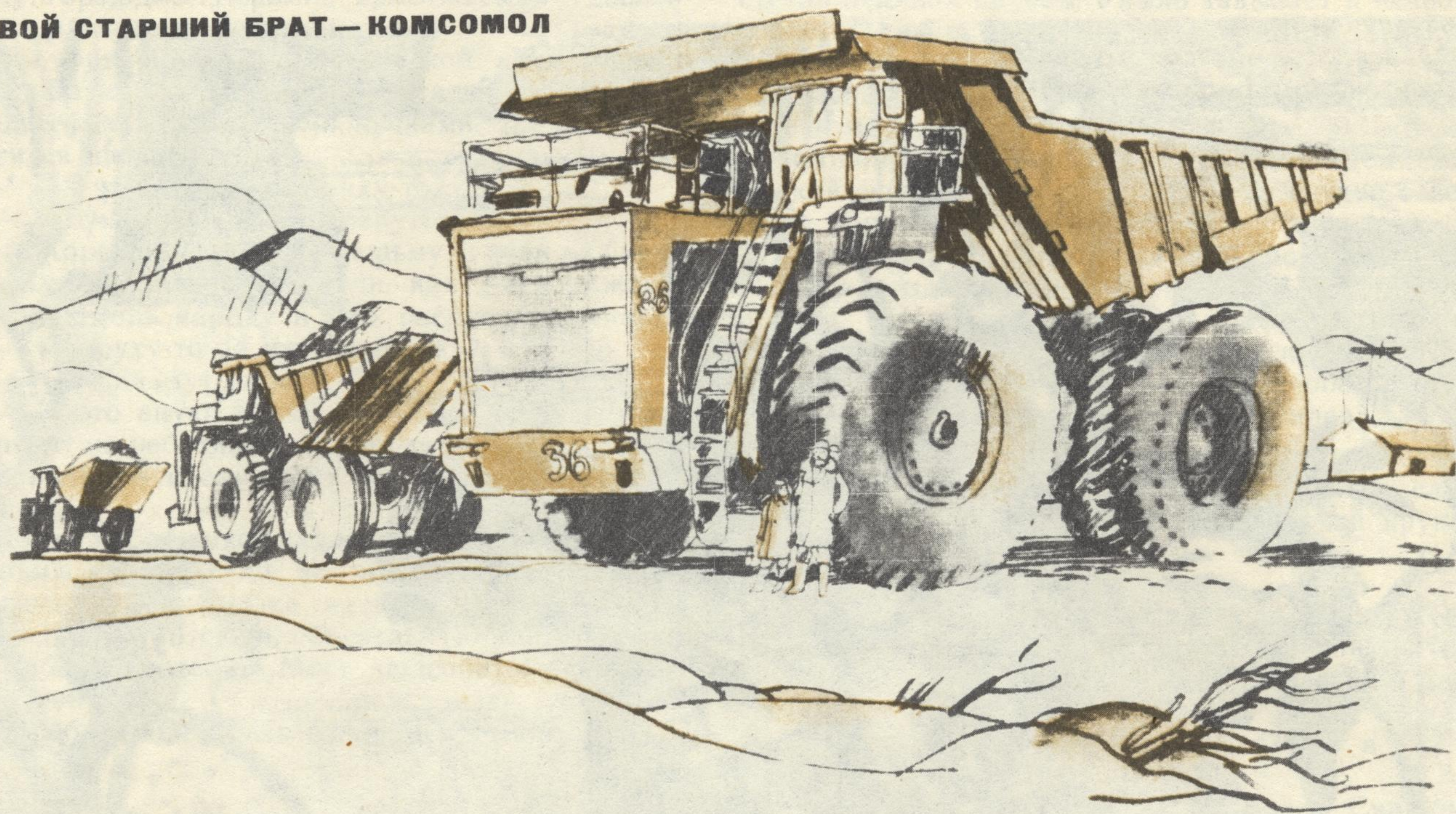

МЕСТО ВСТРЕЧИ - КУАНДА

ИЩЕМ КУДРЯВЦЕВА

Нерюнгри — современный, чистенький город, в котором живет без малого сто тысяч жителей.

— А где же уголь? — спросил я у коренастого с ясными глазами семиклассника Алеши Аржаных.

— Угля в городе нет, — ответил он. — Его добывают в промышленной зоне, за рекой.

Алеша Аржаных спешил в угольный разрез предупредить знакомого машиниста экскаватора дядю Кудрявцева, что его сменщик, Алешин сосед, заболел и на работу выйти не может. Я поехал вместе с Алешей.

Алеша вышел на дорогу и поднял руку. В городе Нерюнгри, который лежит в Южной Якутии и знаменит своими морозами, есть неписаное правило. Если на дорогу вышел школьник, куда бы ни шла машина, как бы ни спешил водитель — обязательно остановится и подберет.

Когда огромный самосвал

подъехал ближе и затормозил — я испуганно попятился, так он был велик. Чтобы дотянуться до ступицы колеса, мне пришлось стать на цыпочки.

— Самосвал М-200, — объяснил мне Алеша, и мы по вертикальному трапу полезли вверх к кабине.

— Куда путь держим? — спросил нас водитель.

— В разрез, — ответил Алеша.

— Тогда поехали.

Водителя звали Алексей Витальевич Полетаев.

Алеша узнавал все машины, что шли нам навстречу.

— Вон тот «БелАЗ», его прозвали «Крокодилом». Он — углевоз, берет сразу сто двадцать тонн! У него донная разгрузка, чтобы удобнее было ссыпать уголь в приемный бункер. А следующий «БелАЗ» — для перевозки породы. У него задняя разгрузка. И грузоподъемность больше, почти двести тонн! Верно я говорю? — обратился он за подтверждением к водителю.

— Верно, сынок, — кивнул шофер. — Отец, наверное, на автомашине работает?

— Нет, — сказал Алеша, — он вместе с мамой работает геофизиком в каротажном отряде. Исследует горные породы.

— Сам, наверное, тоже геофизиком хочешь стать? — спросил я его.

— Нет, — без колебания ответил Алеша. — Хочу стать шофером.

Оказалось, что наша громадина-машина легко слушается руля. В кабине все очень просто, словно в легковом автомобиле. Только справа на приборной доске непривычные кнопки, которыми управляют механизмами самосвала.

Дорога вышла на кромку угольного разреза. Внизу в огромном, до горизонта, карьере, поднимая и опуская длинные гусиные шеи, работали десятки экскаваторов.

«Как же мы найдем экскаваторщика Кудрявцева? — недоумевал я. — Ведь его здесь и за день не разыщешь!»

Но водитель, не останавливая машину, одной рукой вынул из щитка небольшую трубку и назвал номер.

Вскоре из динамика послышался звонкий голос:

— Экскаваторщик Кудрявцев слушает!

Оказалось, во всех крупных машинах стоят радиотелефоны, по которым можно связаться с другими водителями, с бригадиром, с диспетчером.

— Александр Петрович, с вами Алеша Аржаных говорит, — заторопился парнишка. — Ваш сменщик заболел, на работу выйти не сможет.

— Спасибо, что предупредил, — раздалось из динамика, — молодец. Сейчас свяжусь с бригадиром, решим, что предпринять. — И голос пропал.

— Ну вот, — сказал водитель Полетаев, — дело сделано, можно и назад возвращаться.

Мы вылезли из кабины, водитель махнул нам рукой, и машина покатила вниз, в карьер.

Стоя на верхней площадке разреза, мы видели, как вниз по откосу огромного котлована серпантинном уходила дорога. По ней непрерывным потоком шли самосвалы и подъезжали к экскаваторам. Подъехал к своему экскаватору и знакомый нам теперь водитель Полетаев. Развернул машину, сдал чуть назад и тотчас над кузовом повис ковш. С грохотом посыпался уголь, так что машина даже присела. Набрав полный кузов, она неторопливо поползла из карьера.



ОНИ УЛОЖАТ ЗОЛОТЫЕ РЕЛЬСЫ

Бригаду путеукладчиков Варшавского, ушедшую далеко на запад, за поселок Чару, нам пришлось догонять на автобусах, так как по только что проложенным рельсам могут ходить лишь рабочие поезда с грузом. «Бронепоезд», так бригада называет поезд, в котором живет, мы нашли посреди широкой равнины, защищенной с севера отрогами Кодарского хребта.

В этой бригаде уже не раз

бывали корреспонденты «Косра», и журнал год за годом печатал о БАМе и о бригаде серии очерков.

Толкнув плечом вагонную дверь, комсомолец Алексей Санкин сказал:

— Вот мы и дома.

Мы с удовольствием помылись в вагоне-сауне, поужинали в вагоне-столовой и теперь сидели в жилом вагоне, в купе у Алексея Санкина.

— Почему мы живем не в поселке, а на «бронепоезде»? — переспрашивает Алексей, ероша кудрявые волосы и устремляя глаза на своего товарища по работе Юрия Ильича Подоляка, словно ища у него поддержки. Но Подоляк молча смотрит в окно, за которым пуржит метель, и машинально проводит рукой по бороде и усам, словно привычным движением стряхивает невидимый снег.

— «Бронепоезд» — это наша опора, когда мы работаем в отрыве от базы и уходим вперед. А уходить вперед бригаде приходится постоянно, — говорит Санкин и добавляет: — Здесь, среди снега, холода и безлюдья — это наш общий дом!

Подоляк согласно кивает.

Свое место в жизни Санкин нашел не сразу. После школы работал в Ленинграде. В один из отпусков приехал к сестре в Тынду, побывал в бригаде



Варшавского и понял: его место здесь, на острие строительства БАМа.

Отслужив положенный срок в армии, Санкин приехал в бригаду. Сегодня он студент второго курса исторического факультета Благовещенского педагогического института, а в бригаде — один из лучших монтеров пути.

Сам Подоляк — раньше преподавал в институте в Николаеве, мастер спорта, ученый, кандидат наук. Сюда он приехал четыре года назад, чтобы своими руками построить БАМ. В бригаде уважают Подоляка и за старательность, честность, справедливость называют комиссаром.

— Для человека, — размышляет вслух Подоляк, — ежедневный труд на пределе профессионального мастерства — счастье.

В дверь купе просунул голову Николай Митюков, светловолосый юноша с веселыми, приветливыми глазами и открытой улыбкой.

— Кофейку не желаете?



ча рельсовошпальной решетки. Наконец, платформа пришла. Путеукладчик взял на крюк первое звено, подал его вперед. Несколько секунд оно раскачивалось в воздухе над земляным полотном. Снег слепил глаза, в трех шагах ничего не было видно.

— Нуль видимости! — прокричал Подоляк. — Как там у вас?

— На маяке! — отозвался Санкин.

Это означало, что рельсы находятся в створе с заранее установленными вехами.

Машинист путеукладчика внимательно наблюдал за зве-



В дискотеке работает бар. Не опоздайте.

— А что? — предложил Санкин. — Перенесем разговор в вагон-дискотеку...

Удивительные люди работают на БАМе! Всего один вечер, а кажется, что мы знакомы давно — всю жизнь.

До позднего вечера в купе не смолкали разговоры. Наконец, взглянув на часы, Алексей сказал:

— Все! Расходимся. Завтра — рабочий день.

Ночью прошел снежный заряд, путь замело, пришлось взяться за лопаты. По тем же причинам задерживалась пода-

ньевым, стараясь не прозевать команды.

Едва шпальная решетка коснулась полотна, как четверо дюжих парней взялись за «целовальник» — обрезок рельса с четырьмя рукоятками. Послышались глухие удары, зазор между рельсами стал уменьшаться.

— Есть! Можно крепить! Пробегая мимо, Николай Митюков крикнул мне в самое ухо:

— Четыре с половиной минуты.

Отличное время! Да еще при такой погоде, как сегодня! Секции с рельсами продолжали

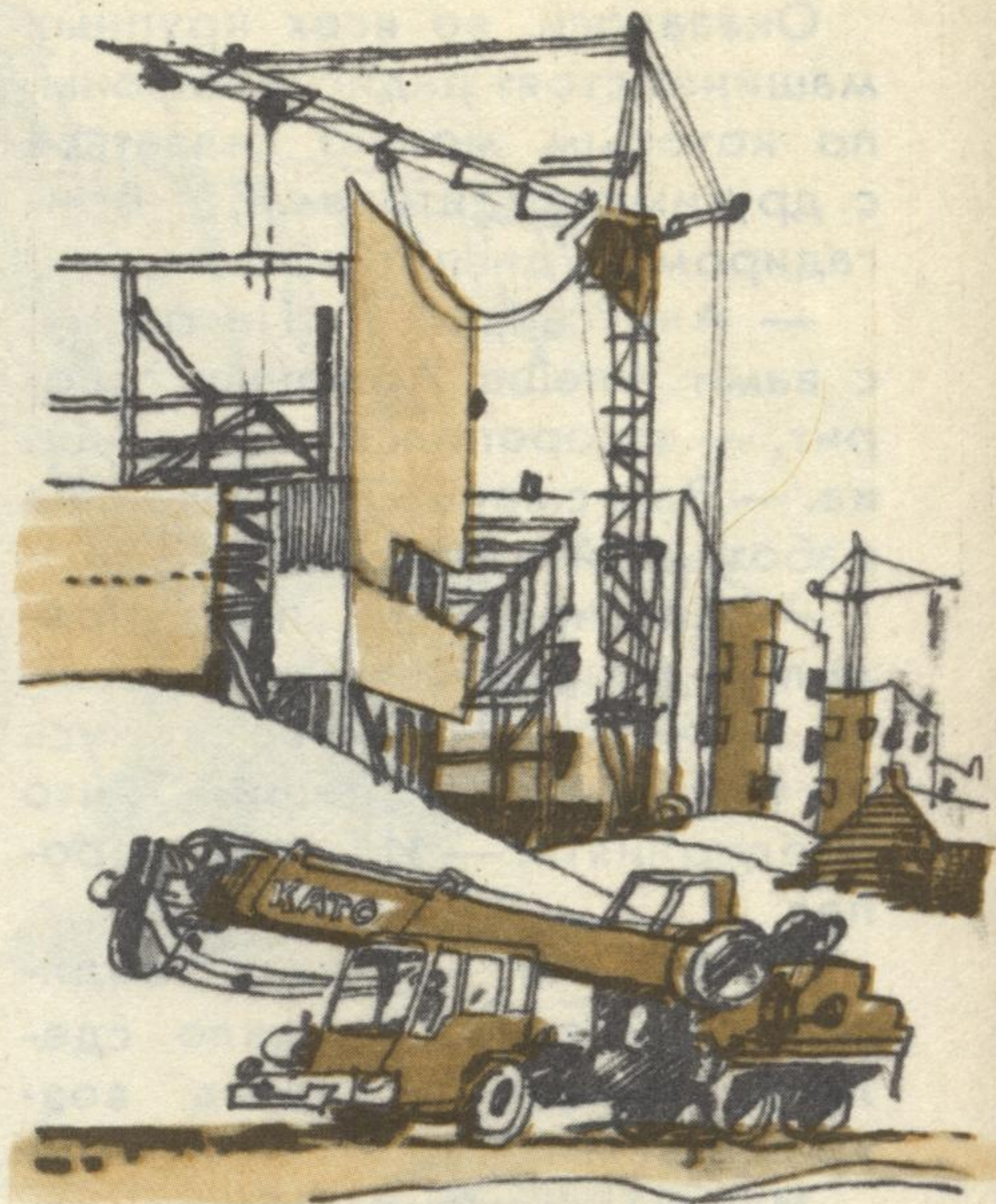

ложиться одна за другой, четко работала бригада. В жестком ритме, в неизменно повторяющихся движениях, выверенных до секунды, была мощь высокого мастерства.

Последняя секция легла на земляное полотно. Алексей Санкин сделал полшага вперед и с улыбкой сказал:

— Все. БАМ кончился. Впереди только насыпь.

И верно. Рельсов впереди не было. Мы уже настолько привыкли к магистрали, что это показалось удивительным и почти невероятным. Подумалось: а ведь в эту минуту далеко впереди, за десятки километров отсюда, навстречу бригаде идет точно такой же путеукладчик бригады Бондаря, и расстояние между ними с каждым днем сокращается. Место встречи бригад Варшавского и Бондаря — поселок Куанда.

С укладкой «золотого» звена на стыке участков завершится титанический труд многих тысяч людей — участников строительства «магистрали века». Вот тогда... Впрочем, нет. БАМ и тогда не кончится. Он начнет работать в полную силу.

Ю. ПАРАМОНОВ
Рисунки Б. АНИКИНА, В. ЦИКОТЫ
Красноярск-Тында-Нерюнгри-Чара
Борт агитпоезда ЦК ВЛКСМ
«Комсомольская правда»

ХРОНИКА ВЕЛИКОЙ СТРОЙКИ

1974 год, апрель — 600 бойцов ударного комсомольского строительного отряда выехали на строительство магистрали.

1975 год, февраль — открылось регулярное движение автомашин с грузами для БАМа по льду Байкала.

1976 год, октябрь — газеты сообщили — есть 100 километров основного пути Восточного БАМа.

1977 год, ноябрь — начата добыча нерюнгринского угля. Досрочно сдана в постоянную эксплуатацию железная дорога БАМ — Тында.

1978 год, апрель — строителями магистрали уложено 1040 километров стальных путей. Возведено 46 новых крупных поселков.

1979 год, март — итоги Всесоюзной переписи населения показали: в поселках Тында — Беркакит живет уже несколько тысяч человек.

1980 год — открыто рабочее движение поездов на перегоне от Северобайкальска до Нижнеангарска.

1981 год, октябрь — с перрона станции Лена отправился первый на Западном участке БАМа скорый поезд.

1982 год, сентябрь — через скалы Северомуйского перевала пробивается 15-километровый тоннель.

1983 год, ноябрь — первый поезд пришел на станцию Чара — это 1111 километр трассы.

1984 год, октябрь — уложено золотое звено БАМа.

«КОСТЕР» НА БАМЕ

Десять лет назад вместе с бойцами ударного комсомольского строительного отряда на строительство БАМа в тайгу прибыли и корреспонденты «Костра». Год за годом журналисты шли рядом с десантниками, геодезистами, мостостроителями. Видели и описали рождение новых поселков и городов. Об этом писали: Виктор Максимов в очерке «Счастливой дороги!», Герман Балуев в очерках «Десант выходит к реке», «Красный снег», романтической хронике «Десант ведет Иванов», Владимир Торопыгин в рассказе «Как мы с Леной ездили на БАМ», Ниссон Ходза в фотоочерке «Дед Мороз пришел на БАМ», Георгий Князев в очерке «Мы все из Тынды», Михаил Белоусов в репортаже «В сорока километрах от Байкала», Георгий Ковенчук в очерке «Тында — БАМ — Беркакит», Леонид Богачук и Роман Лапицкий в фотоочерке «Мы строим БАМ», Герман Балуев и Александр Гостомыслов в документальных рассказах «Белый путь», «Вездеходчик Семен Бобров», Сергей Махотин в очерке «Флаг на сопке».

ОСЕННЕЕ ПОЛЕ

Иосиф ИВАНОВ

Пшеничное поле... от края до края...
Ты стихло, к тебе подступает зима...
Здесь желтые волны резвились, играя...
Теперь урожай увезен в закрома.

Теперь не шумит золотистое море,
И ветер проносится возле земли;
И, словно тоскуя о прежнем просторе,
Пристали на якорь стога-корабли.

Перевел с удмуртского М. Грозовский



Медаль

Первого сентября второклассник Николай Бутырин явился в школу с медалью. В праздничной суете это прошло незамеченным, но на следующий день перед уроками в класс зашел дежурный учитель, историк Иван Яковлевич. Иван Яковлевич сразу заметил исходившее от Бутырина сияние и подошел к его парте.

Медаль была самая настоящая — «За отвагу». Она висела на замусоленной ленточке и, казалось, притягивала все солнце, отпущенное 2-в классу.

— Это у тебя чья медаль, Бутырин? — спросил Иван Яковлевич, который знал по фамилиям всех мальчишек в школе. Бутырин похлопал коротенькими ресницами и спокойно ответил:

— Моя.

Учитель истории приглашающе покосился на класс.

— Не иначе, как ты, Бутырин, на проспекте Щорса танк подбил.

Лишенный чувства юмора Бутырин снова похлопал глазами.

— Ничего я не подбивал.

— А за что ж медаль?

— Медаль отцу дали на фронте.

— Вот видишь, Бутырин, твой отец награду заслужил, а ты ее для баловства навесил. Узнает отец — что скажет?

— Ничего не скажет. Помер он летом.

За окном грузовой трамвай, скрежеща, свернул на Геслеровский.

— Прости, брат, — сказал учитель истории. — Садись.

«Они ничего еще не понимают, — подумал Иван Яковлевич, глядя в окно, — все им бирюльки».

На большой перемене Бутырина вызвали в учительскую. Классная руководительница Анна Клементьевна и завуч стояли посреди комнаты, остальные сидели кто где.

— Коля, — сказала Анна Клементьевна, стискивая перепачканные мелом пальцы, — мы не знали, что у тебя такая беда. Может быть, вам с мамой что-нибудь нужно? Родительский комитет...

Бутырин знал, что говорят в таких случаях. «Чего теперь-то, — думал он, — теперь ничего, как вдвоем остались. Вот втроем так да, тяжело на мамкину зарплату».

Завуч не то похлопал его по плечу, не то подтолкнул к выходу:

— Ладно, Коля, иди, мы подумаем.

Бутырин уже наполовину вышел, когда завуч снова окликнул его:

— Вернись-ка, Коля. Ты все-таки медаль сними. Не твоя ведь.

— Моя.

— Ну как же она твоя, если ее отец твой, слышишь, отец получил на фронте. Не тебе же ее дали.

— А я и не говорю, что мне.

— Ну ты же все понимаешь. И потом, где это видано, чужие награды носить?

Теперь их обступили почти все, кто был в учительской, и нужно было объяснять, доказывать, а Бутырин устал.

Ведь не надел же Бутырин орден. Орден так и остался на отцовском пиджаке, и он понимает, что орден трогать нельзя.

Александр Федорович придвинул к медали свои дремучие брови, приподнял желтым большим



пальцем серебряный кружок.

— Сними, Николай. Никто не имеет права носить чужие медали. От отца, поди, кроме этой награды ничего не осталось?

— Орден еще на пиджаке.

— Орден,— повторил физик. Он стоял, по-прежнему нагнувшись к Бутырину, и его дыхание пахло табаком, как у отца, когда он три года назад вернулся домой и врачи еще не запретили ему курить. Орденские планки на пиджаке Александра Федоровича были совсем близко, и Бутырин неожиданно спросил:

— А вы про свои ордена в классе рассказываете?

Физик дернул бровями, переглянулся с завучем.

— Ну, положим, рассказываю, когда спросят.

Тут вдруг всполошилась Анна Клементьевна.

— Коля, Бутырин, да ты что?

— Ничего, ничего,— учитель физики цепко ухватил Колю за руку, потянул его к дивану и усадил рядом с собой.— Ты, Коля, говори, что надумал.

Бутырин прерывисто вздохнул.

— Вы, Александр Федорович, целому классу про свои ордена там, медали рассказываете. Потом у вас новый класс будет. Вы и им тоже. А моего то с медалью даже не все соседи видели. Он больше лежал. Ну и рассказывал из-за контузии плохо, заикался очень. Один я и понимал, чего там у них было. А медаль я в столе нашел, когда отца в больницу увезли.

Большая перемена уже кончилась, и почти все учителя разошлись, только трое взрослых и мальчик не замечали этого.

Бутырин сидел рядом с физиком маленький, прямой и глядел, не отрываясь, на темный портрет в простенке между окон.

— Я сниму медаль, Александр Федорович,— наконец сказал Бутырин и вздохнул.— Только пусть я ее завтра сниму. Пусть еще сегодня его медаль все видят.



МОСКОВСКОЕ СТИХОТВОРЕНИЕ

Л. ФАДЕЕВА

Живем в Ленинграде мы тысячу лет,
Каких тут чудесных домов только нет!
А утром сегодня наш папа сказал,
Что есть в ЛЕНИНГРАДЕ
МОСКОВСКИЙ вокзал!
Торопимся, давимся чаем,—
Сегодня мы брата встречаем.
К вокзалу приехали.

Я восхитилась!—
«МОСКОВСКОЕ ВРЕМЯ» табло засветилось!
МОСКОВСКИЕ стены, МОСКОВСКИЕ залы!
А я и не знала, что ездят вокзалы.
Примчатся в другие они города
И там остаются уже навсегда...
МОСКОВСКИЕ лестницы! Лампы! Киоски!
И поезд подходит к платформе
МОСКОВСКИЙ!
Мы встретили брата!
Вся в сборе семья!
Какая-то стала
МОСКОВСКАЯ я!

Рисунок Е. Воробьевой

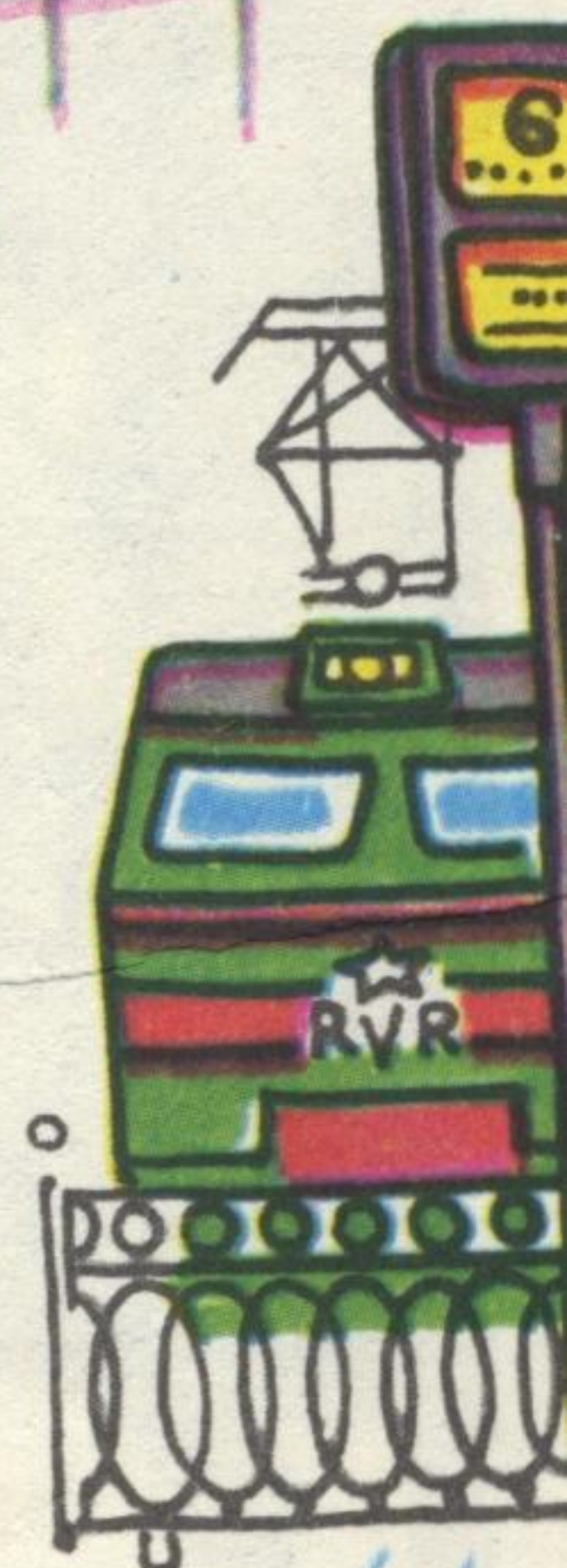

НА РАБАТ

**БОЕВАЯ
АРМИЯ
РЕБЯТ-
АКТИВИСТОВ
БОРЕТСЯ,
АГИТИРУЕТ,
НАХОДИТ!**



САЛЮТ, ПОБЕДА!

Город Октабря

Дворцовая площадь —
краснознаменная!
Плещут полотнища
над колоннами.
Даже облачный
небосклон —
Алый от наших
красных знамен!
Всюду — улыбки,
всюду — Друзья.
Доброе утро,
Страна Октября!

Вадик Михайлов,
4 класс,
Ломоносов,
Ленинградская область

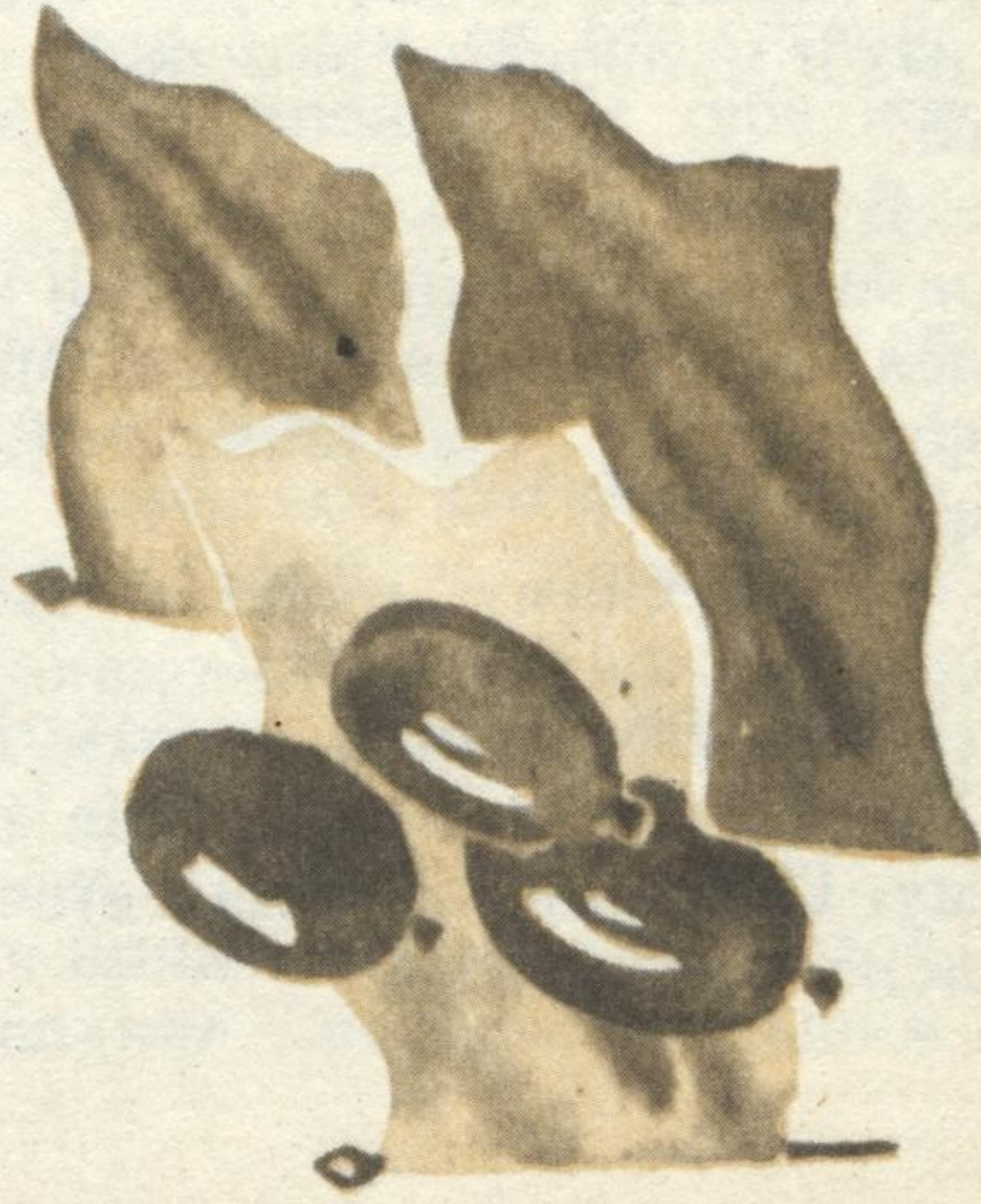

КРЕПОСТЬ-ГЕРОЙ

Сколько я слышал о Бресте, читал, мечтал побывать там! И вот недавно мне это удалось. Я в Брестской крепости. На решетках кольцевой казармы алые «огоньки» — это пионерские галстуки, привезенные сюда со всей страны. Прохожу по священный камням. Мемориальный комплекс «Брестская крепость — герой» поражает, писать об этом трудно — надо видеть. А вот о встрече, особенно мне запомнившейся, я расскажу.

При входе в музей я увидел мужчину с орденой планкой на груди. Не знаю почему, но спросил: «Скажите, вы не здесь воевали?»

Так я познакомился с участником обороны Брестской крепости Григорием Сергеевичем Макаровым.

Летом 1941 года наш 33-й стрелковый полк располагался

в казармах крепости, — рассказал Григорий Сергеевич. — На рассвете 22 июня я проснулся от пушечной канонады, подумал, что это учения, и только после того, как на крепость упали первые бомбы, понял — война.

До 24 июня мы вели бой с наседавшими немецкими автоматчиками, а затем отошли в Восточный форт. Там разрозненные воинские подразделения объединил командир 44-го стрелкового полка, участник гражданской войны, боев с белофиннами майор Гаврилов. Были сформированы роты, определены участки обороны, установлена телефонная связь между ними, организован медицинский пункт.

Семь дней фашисты ничего не могли сделать с Восточным фортом, и только 30 июня при помощи танков, артиллерии,

авиации немцы захватили его. Я раненым попал в плен. Оттуда бежал, присоединился к партизанскому отряду, в 1944 году освобождал Брест. А после войны работал электриком на заводе, сейчас пенсионер, живу здесь, помогаю работе музея.

Дмитрий Аркатовский,
школа № 534,
Ленинград

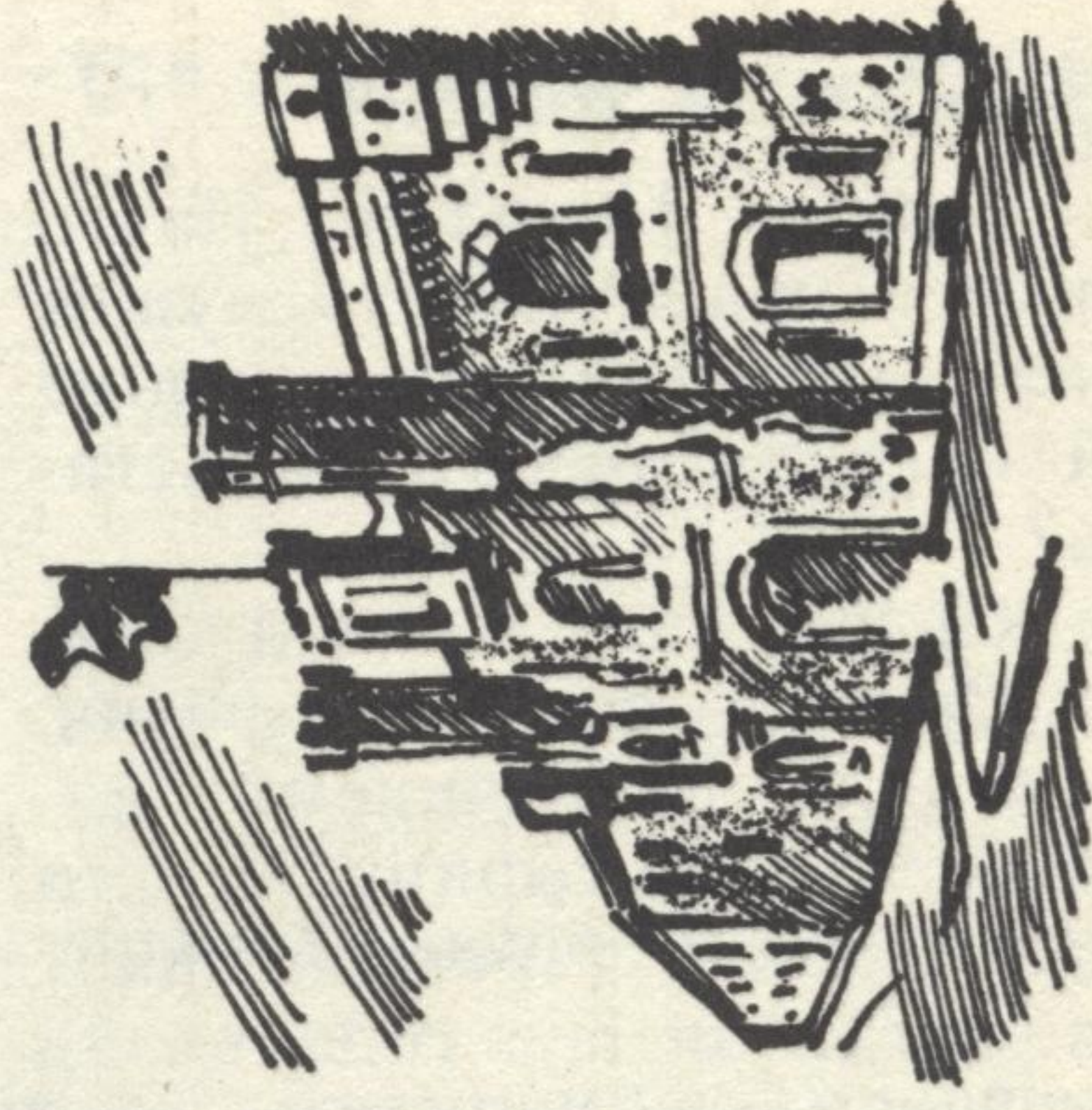

Подшефный колхоз у нас — имени Калинина. Каждую осень мы помогаем колхозникам, убираем морковь. Мы организовали комиссию по качеству, и, когда работа заканчивается, комиссия проверяет, хорошо ли убрано поле. Часто идут дожди, земля раскисает, но это никого не пугает. Самое лучшее в мире — посидеть после работы у костра на краю поля. Чувствуешь приятную усталость: была трудная работа, и ты с ней справился!

Когда едешь в колхоз через окраины города, виден большой пустырь. В мае мы всей пионерской дружиной пришли на этот пустырь и посадили 500 саженцев. Так мы решили отметить 60-летие тюменской пионерии. И теперь никто не говорит: пустырь на окраине, а говорят — Пионерское кольцо!

*Лена Дьякова,
школа № 21,
Тюмень*

За три месяца учебного года мы собрали полторы тонны макулатуры. В зоне пионерского действия мы убираем пришкольный участок, наводим чистоту на улице Коминтерна. После какого-нибудь дела сразу вывешиваем «Молнию». И в Походе бережливых мы не отстаем: рейды по столовой, стенгазеты, беседы в подшефной октябрятской группе — все очень действенно и интересно. Хочется назвать пионеров второго звена, которые всегда впереди: Миша Языков, Дима Гордеев, Дима Яшин, Женя Соколов.

*Лена Донских,
председатель совета отряда
5-а класса пушкинской школы № 530,
Ленинградская область*



Вот уже три года у нас в школе действует клуб «Юных международников». Нас, юных международников, интересует все, что происходит в мире: положение в «горячих» точках планеты, жизнь наших сверстников за рубежом, борьба за мир. Каждую среду мы делаем обзор событий за прошлую неделю. Вертится планета, и каждый день происходят важные события, которые укрепляют мир или угрожают ему. Мы внимательно следим за всем этим и приносим наши голоса к голосам миллионной армии, борющейся за мир.

*Нвард Акопян,
Араратский район
Армянской ССР*

На сцену вышли чтецы и повели рассказ о горячих точках планеты, о чилийских патриотах. Так начался в школе митинг, посвященный юным героям-антифашистам. Навечно останутся в нашей памяти имена Зины Портновой, Марата Казея, Лени Голикова и других пионеров, которые, не щадя своей жизни, боролись с врагом. А в заключение митинга старшекласники спели песню о чилийских патриотах, а Лена Стасюкевич зачитала обращение участников митинга:

— Мы не хотим войны! Мы за мир на всей земле!
И каждый из нас поставил под этими словами свою подпись.

*Ира Кузнецова,
председатель совета отряда
6-г класса, школы № 1,
Всеволожск*



В ТУНДРЕ

ИВИГИН САША 13 лет



МИРКО А. 6 лет

ФОТООХОТКУРС



ЛЮБОПЫТНЫЕ
Миша Барашков, Архангельск

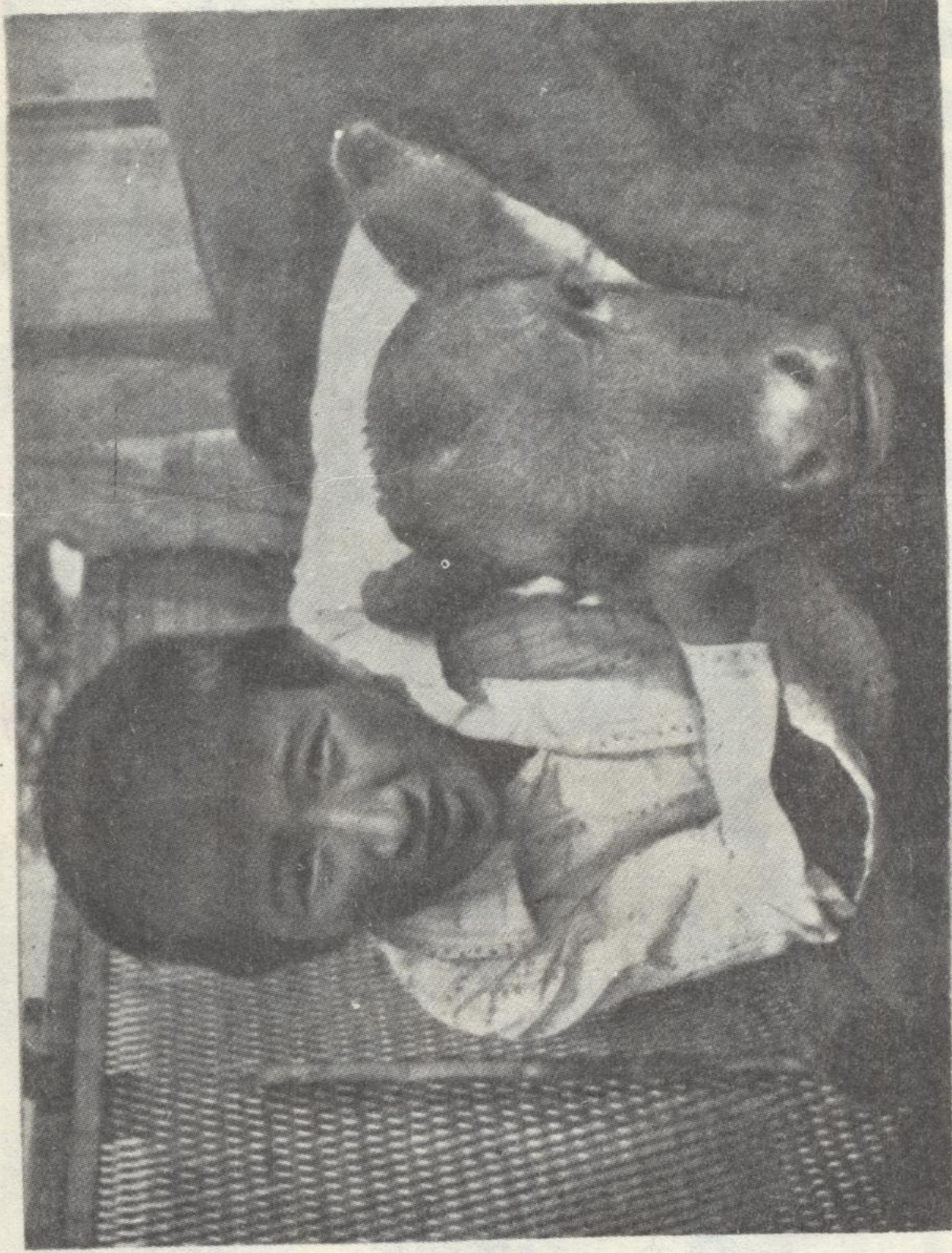

МЫ ПОДРУЖИЛИСЬ
Есберген Амиров, Целиноград



ВАЛЕРКА
Таня Витина, Томари,
Сахалинская область

КТО, ЕСЛИ НЕ ТЫ?

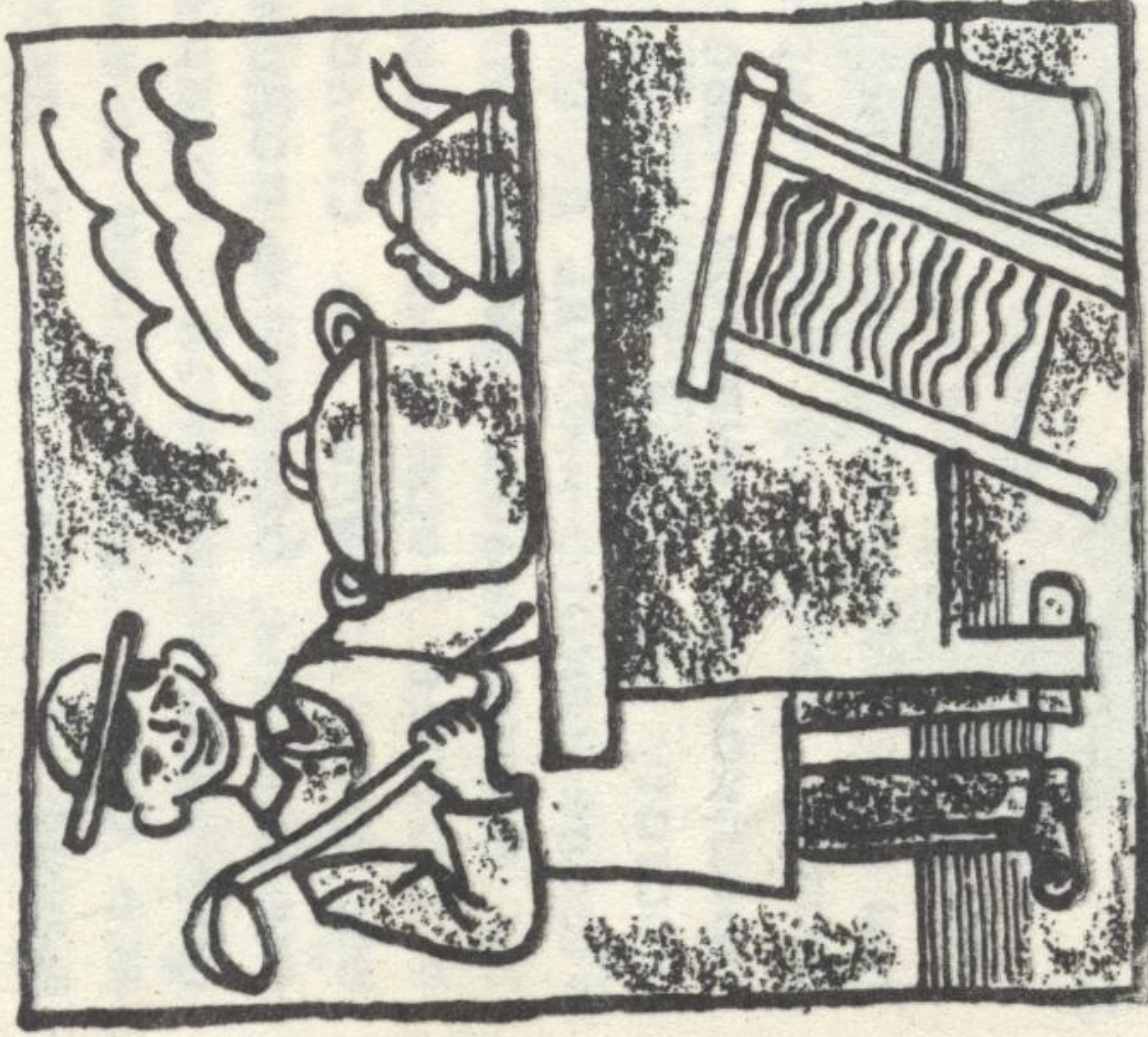

Я хочу написать о хорошем человеке. Это мой двоюродный брат. В десять лет он остался без мамы. Старшие братья и сестры уехали в город,

а он с отцом и младшей сестренкой остался в деревне. Через два года они собрались уезжать в другую область. Коля на несколько месяцев остался один с сестрой. Он готовил, стирал, убирал в доме, ухаживал за скотом. Не забывал и учебу, даже помогал сестре-первокласснице. Он не побоялся, что его засмеют, будто он выполняет «женскую работу». А по-моему, нет разницы в работе. Был бы человек работящий, который рабому любит, как мой брат, а не старается переложить ее на другого.

*Таня Полякова,
деревня Нехочи
Новгородская область*

Красный галстук в моей семье

Моей бабушке повязали пионерский галстук в 1934 году — к празднику 7 Ноября. В те годы пионеры часто устраивали походы. В походах они собирали ягоды и грибы для малышей детского дома. А еще пионеры играли в военные игры. Однажды бабушка была дозорной, и ее забыли сменить. В большой мороз она просидела 4 часа на елке, но с поста не ушла.

Моя бабушка ребята уважали, она была председателем совета отряда. Когда началась война, бабушкины одноклассники пошли воевать. Многие из них стали героями. Яша Петришин совершил подвиг, и ему было присвоено звание Героя Советского Союза посмертно. А Вёрткина Раина награждена орденом Красного Знамени. Валя Смирнов на войне потерял руку, но он закончил институт и стал учителем. Сейчас он преподает в школе физику.

Я горжусь бабушкой и ее товарищами.

*Оля Соколова,
школа № 249,
Ленинград*

ШЫРЫК

Мой дедушка Борис Петрович Страшной начал работать в балагане Дельворса, когда еще была гражданская война. Вскоре к нему присоединилась моя бабушка — Анна Ивановна. Вместе они сделали номер «Воздушная рамка».

Когда моя мама стала октябренком (в ту пору ей было 8 лет), она начала работать номер «Пластический этюд», который в старину назывался «Каучук». Год спустя мама выступала с родителями на проволоке.

После травмы маме представился несчастливый случай: ей дали на воспитание девять красивых вороных коней. Так мама стала дрессировщицей. Мне 12 лет, и мне уже тоже посчастливилось выступать на арене. Я участвовала как исполнительница пластического этюда в новогоднем представлении «Наш друг — баба Яга», подготовленном детьми артистов цирка на Ленинских горах.

Ангела Страшная,
Москва

Бывла у меня СОБАКА

У нас в деревне была собака Динго. Она немецкая овчарка. Когда она родила щенят, мой дедушка убил их. Динго очень тосковала о щенках. Потом дедушка взял и продал ее соседям. Она у них по ночам скулила, и мне было слышно, и я не спала. Ночью я вышла из дома и отвязала ее, и она убежала в горы.

Летом я поехала в лагерь и там увидела свою собаку Динго и позвала ее. Но она даже не повернулась, будто это не она. Я бросилась за ней, но она убежала в чей-то дом. И больше никогда я ее не видела.

Светлана Лагойда,
4-в класс, школа № 12,
Новокузнецк

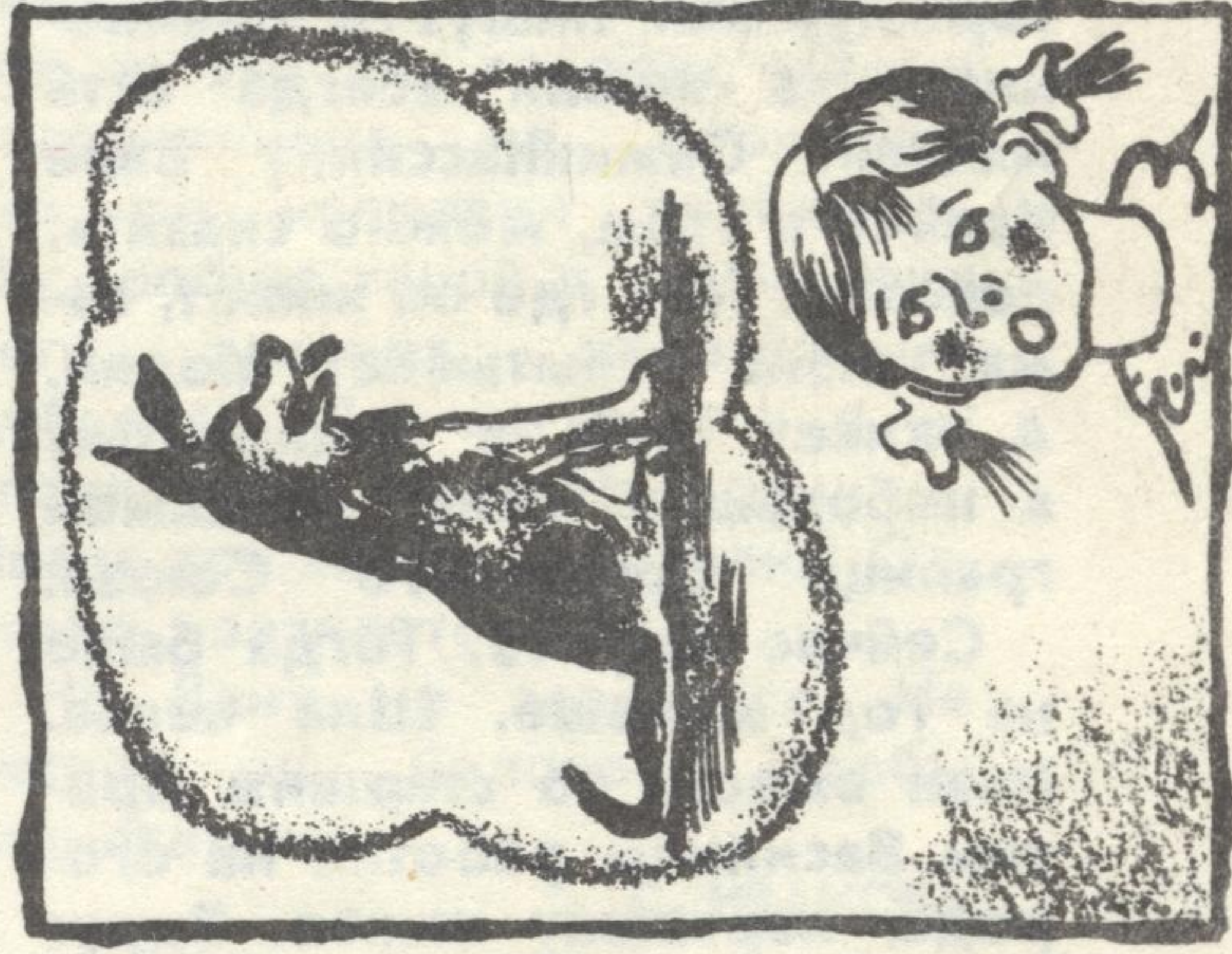

СБОР

В класс вошла вожатая и объявила, что после уроков состоится отрядный сбор.

— Наверно, опять станут об успехах говорить, — уныло протянул Павлик Семенов. — Слушай, — сказал его друг Толя Куликов, — давай сбежим с этого сбора, а то я вчера схватил двойку по русскому.

— И меня проработают за двойку по математике, — вздохнул Павлик.

И друзья решили уйти со сбора.

Как только прозвенел последний звонок, они сделали вид, что идут в свой класс, а сами побежали вниз, в раздевалку. Вдруг Толя шепнул: «Гляди, Павлик, вон твой дедушка идет!»

Павлик посмотрел и видит: стоит его дедушка и с ним еще какие-то люди. «Он, наверно, пришел по вызову классного руководителя послушать, как на сборе меня пропесочат. Ой, что же теперь будет?!»

Оба друга спрятались за вешалку, и дедушка их не заметил. Толя и Павлик оделись и вышли из школы, но им что-то расхотелось идти домой. Они решили во дворе дождаться конца сбора и узнать, о чем

шла речь. Ждать пришлось довольно долго, но вот, наконец, из школы стали выходить одноклассники. Павлик остановил Леву Жданова:

— О чем был сбор-то? — К нам ветераны войны приходили, интересные истории рассказывали. А один из них все про тебя спрашивал, удивлялся, почему тебя нет. А вы почему на сборе-то не были?

Но вместо того чтобы ответить, Павлик и Толя лишь озадаченно переглянулись и разошлись в разные стороны.

Ира Шлионская,
6 класс,
Троицк,
Московская область





ЖИВЕТ НА ГРАНИЦЕ МАЛЬЧИШКА

Многие ребята мечтают о подвиге. О том самом, которому, как пишут в сочинениях, «в жизни всегда есть место». Семикласснику Ване Ковачу в этом, можно сказать, повезло. Там, где он живет, сама жизнь испытывает людей. А живет Ваня в Закарпатье, в небольшом селе, на самой границе Советского Союза.

Сейчас ему 13. Тогда было на год меньше. Шла весна. Иван вместе со старшим братом Василием работал на огороде, картошку сажал. Вдруг видит — бежит огородами какой-то чужой человек. Оборачивается, тяжело дышит, оглядывает все вокруг цепким и злым взглядом. Ваня сразу догадался, что это за человек. Специально посреди дня пробирается, пока все на работе. Ну, нет, не уйдешь! Ваня быстро подозвал брата, велел ему бежать на заставу, а сам — где ползком, где бегом — стал преследовать незнакомца. Тот путал следы, петлял. Долго преследовал его Ваня. И вот наконец — приближа-

ющийся лай собак, бегущие пограничники. «Сюда! Сюда!» — закричал мальчик. Чужого схватили. Он оказался опасным бандитом.

— Вы что же, будете о сыне моем писать? — настороженно спросил Ванин папа, бульдозерист Иван Иванович Ковач. — Боюсь, зазнается пацан. Ему и так все — и медаль, и значки пограничные, и подарки именные, и Артек. А теперь вот еще в Москву пригласили, в пионерскую Книгу почета занесли...

— Да ведь все это правильно, Иван Иванович, — сказала я. — Он же подвиг совершил, задержал нарушителя границы!

Иван Иванович усмехнулся: — Ну, положим, за одно задержание у нас так не награждают...

— Так он еще в чем-нибудь отличился? — удивилась я.

— А вы с ним самим поговорите, — улыбнулся отец.

И вот мы с Ваней идем

по Москве, по заснеженному Кремлевскому саду. Обычный мальчик. Крепкий, темноглазый, улыбчивый. Особенно понравились ему в Москве Царь-колокол и Царь-пушка. Как все мальчишки, Иван тайком пощелкал по их чугунной «коже». И чугун отозвался легким, еле слышным гудением.

— Ваня, про твой подвиг я уже знаю. А вот про тебя самого пока нет.

— Да что рассказывать? Вся моя жизнь с границей связана, — негромко заговорил Ваня. И начал загибать пальцы. — Во-первых, дом мой на границе. Во-вторых, на границу я пойду служить, когда вырасту. В-третьих, друзья мои — тоже пограничники. Уже два года мы с ними не расстаемся. Скоро отслужим, разъедутся ребята. Грустно будет расставаться.

— Ты сказал «отслужим». Выходит, ты служишь вместе с пограничниками?

— Не я один. Весь наш отряд «Юный пограничник».

Он в школе существует с прошлой весны.

— С тех самых пор, как ты нарушителя задержал? — догадалась я.

— С тех самых, — ответил Ваня и слегка покраснел. — Я задумался тогда, как бы нам всерьез помочь пограничникам. Ну, чтобы не игра была, а по-настоящему. Вот и создали мы отряд. Пограничники каждое воскресенье с нами занятия проводят. Мы и нарушителей учимся преследовать по всем правилам, и собак дрессируем, и спортом как следует занимаемся. А знаете, какое главное качество мы воспитываем в себе? Внимание. Раз живешь на границе, любую мелочь должен замечать: где ветка как-то странно шевельнулась, где след подозрительный появился. Однажды иду я по лесу. Вдруг вижу — автобус на шоссе остановился иностранный. А там раньше никогда автобусы не останавливались, туда они вообще не заезжали. Подошел поближе. Иностранцы на меня ноль внимания: подумаешь — пацан! Вылезли из автобуса и давай фотографировать нашу местность, она с горы хорошо видна. Я сбегал на заставу, привел пограничников прямо к автобусу. Тут и оказалось, что под видом туристов обратились к нам настоящие диверсанты. А меня потом в Артек послали.

Ваня рассмеялся и стал рассказывать, как повезло ему в Артеке. Как попал он в дружину «Кипарисную», прямо на пионерскую погранзаставу. Какие там были учения! Ночные!

А какие там были ребята! Огонь!

Мы медленно шли вдоль Кремлевской стены. Падал снег. Внезапно мы услышали тихую музыку. Увидели пляшущее на ветру пламя.

— Ты уже был здесь? — спросила я у Вани.

— Нет, никогда.

И мы подошли к могиле Неизвестного солдата. Ваня снял шапку, сжал ее в руке. Лицо его изменилось, стало взрослее.

— Гляди-ка, снег идет, а огонь все равно горит, — сказал какой-то мальчишка. — Сколько газа на него тратят!

Ваня нахмурился:

— Ты, пацан, это, не очень-то язык тут распускай. Не место здесь, понял? Столько людей погибло, а ты — газа жалеешь! Эх...

Мальчишка что-то испуганно пискнул и исчез. А Ваня все смотрел и смотрел на скорбную звезду, на цветы под снегом, на неровные языки Вечного огня.

Я подумала, глядя на Ваню: а ведь он, наверное, лучше многих людей, не знавших войны, понимает, чем была она для нашей страны. Ведь там, где он живет, еще слышны отголоски боя. Бой еще продолжается. И Ваня — его участник.

Снег кончился. Иван распахнул пальто. Зазвенела на груди медаль. Блеснули наградные знаки.

— Я ненавижу войну. Ненавижу тех, кто хочет, чтобы она была. Хуже войны ничего выдумать нельзя!..

В тот же день мы снова

встретились с Ваниным отцом. Он рассказывал:

— Когда я узнал, что Ваня преследовал и помог задержать вооруженного диверсанта, то сначала страшно испугался. Он же жизнью рисковал. Чуть ремня я ему не всыпал, чтобы не вступал во взрослые дела. Потом отошло. Ладно, думаю, пусть, коли Иван призванье свое нашел. Что правда, то правда, до границы он сам не свой. Встает ни свет, ни заря, раньше нас с матерью, обегает всю границу — нет ли где нарушений. Перед сном — такой же осмотр. В пограничном отряде своем он — первый. Все начальником был, недавно только другого выбрали — тот постарше. В Артеке тоже вот — командиром заставы был. Все туда поправляться ездят, отдыхать, а он вернулся — на 3 кило похудел. «Да мы там, батя, все бегали», — объясняет. Одно только было плохо — учился неважно. Двоек, конечно, не было, но и пятерок тоже немного. Приедут к Ване из района интервью брать, небось отличник, спрашивают? А он краснеет. Короче, пристыдил я его. Что ж это ты, говорю, марку пограничника не держишь? Так он исправил тройки-то. Он вообще такой у нас — если чего захочет, обязательно добьется. Да что ж это я, — спохватился Иван Иванович, — Ивана все хвалю да хвалю! Ох, боюсь, зазнается пацан...

Но Ваня не зазнается. Не такой он человек, чтобы зазнаваться!

С. ИВАНОВА



КУВШИНКИ

Яков АНДРЕЕВ

Я видел на диком Урале
В таежной глухой стороне,
Где люди почти не бывали, он
Где кедры молчат в вышине,
Где нет ни тропы, ни тропинки,
Где пусто, как в мертвом гнезде, —
Стоят золотые кувшинки
На черной таежной воде.



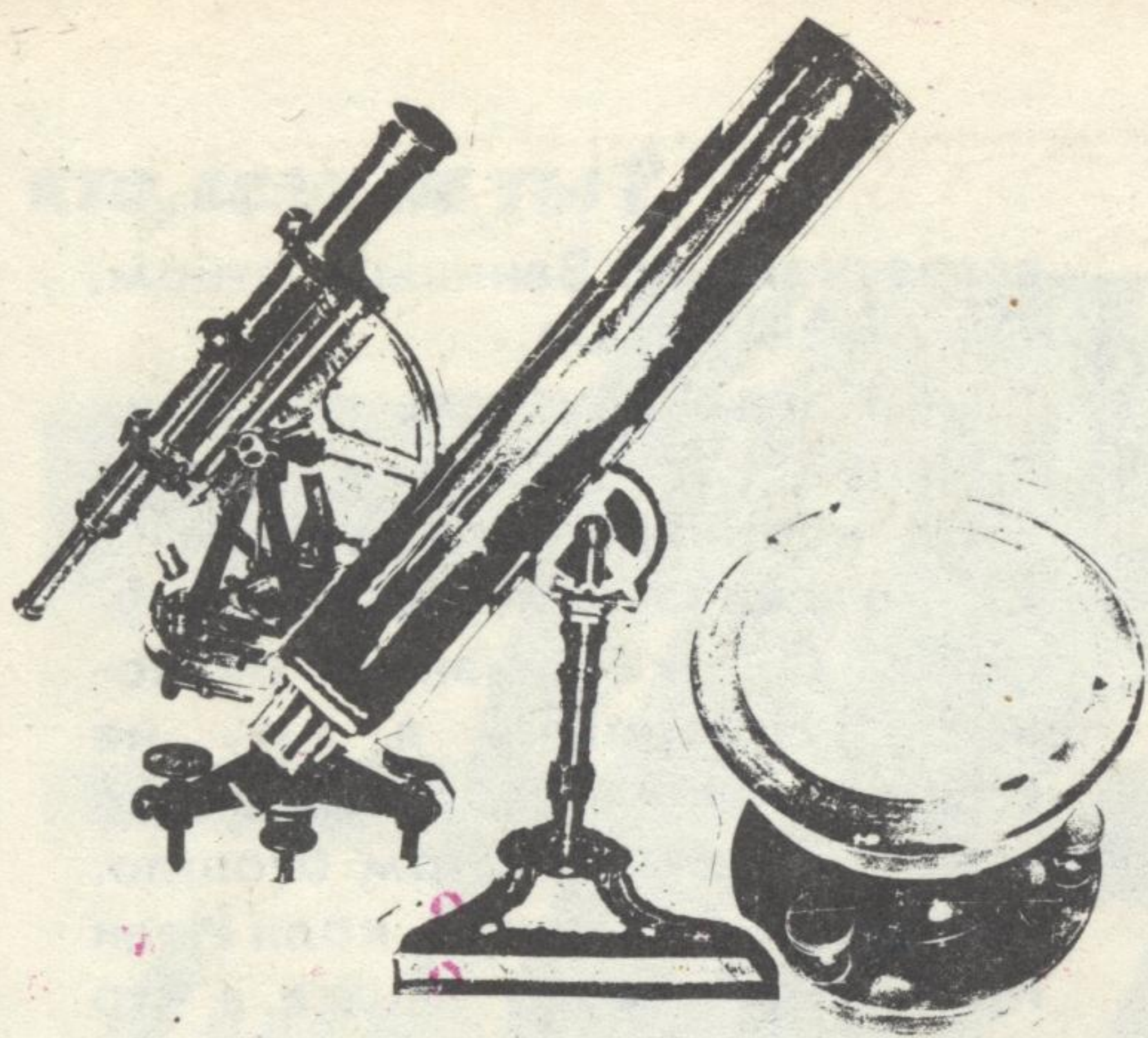

БУДЕМ СТРОИТЬ ТЕЛЕСКОП

Валерий ВОСКОБОЙНИКОВ

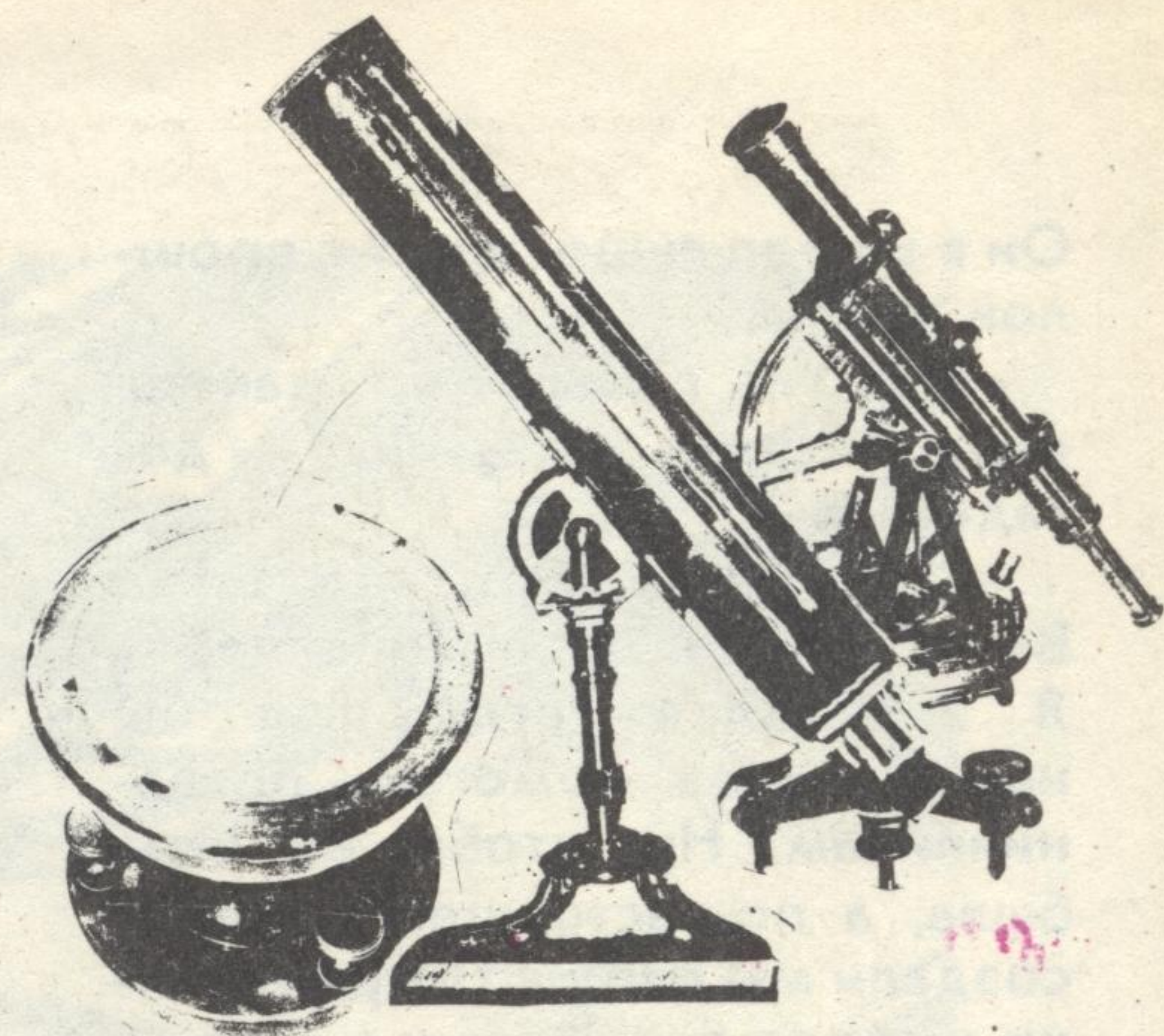

Пришли пятиклассники записываться в только что построенный Ташкентский Дворец пионеров.

— Хотим наблюдать за движением звезд и планет.

— Очень хорошо, — ответил будущий их руководитель Махкам Гафурович Нурмухамедов, — будем наблюдать и делать открытия.

Будущие астрономы стали изучать законы оптики, чертить схемы телескопов.

— Оптику изучили хорошо, — сказал через некоторое время руководитель, — теперь будем учиться слесарному и токарному делу, а также — химии.

Несколько столетий назад, когда великий Галилей строил первый в мире телескоп, он тоже изучал токарное и слесарное дело, оптику и химию.

Без химии невозможно покрыть серебром зеркала, невозможно закрепить очковые стекла в корпусе, который, между прочим, тоже сделан своими руками.

Так Олег Захаров и Бахтиер Селейманов, Фазлитдин Рустамов, Вячеслав Заламов и их друзья перед тем, как стать астрономами, сделали мастерами на все руки. Некоторые ворчали, другие незаметно исчезали, на смену им приходили новые — те, у кого мечта и воля были крепче.

И, наконец, наступила первая рабочая ночь — наблюдения за звездным небом.

— Очень хорошо, — сказал через месяц Махкам Гафурович, — готовьте рюкзаки, учитесь варить на костре пищу, скоро пойдем в поход.

В пыльном городе многие звезды можно увидеть лишь в бинокль. В горах, в прозрачном разреженном воздухе их видно невооруженным глазом.

Юные астрономы из Ташкента — члены Всесоюзного астрогеодезического общества. В этом обществе состоят и академики и кандидаты наук. Общество, коротко его называют ВАГО, координирует наблюдения всех астрономов.

Так обсерватория Дворца пионеров получила задание от общества постоянно наблюдать за переменными звездами и метеорными потоками.

Наблюдения Бахтиера Селейманова, Фазлитдина Рустамова и их друзей очень помогают сегодняшней космонавтике.

Всем известно, что климат Ташкента отличается, например, от климата Ленинграда. В Ле-

нинграде можно неделю за неделей смотреть на небо и не увидеть ни звезд ни луны — их закрывают тяжелые тучи. В Средней Азии — месяцами яркое звездное небо. И поэтому наблюдения юных астрономов Ташкента постоянны, не прерываются — этим они особенно ценны для науки.

Летом 1981 года 16 юных астрономов по заданию ВАГО собрали свои приборы, спальные мешки, палатки и выехали из Ташкента под Новосибирск. Они наблюдали лунное затмение.

— Был получен ценный научный материал, — говорит об этой экспедиции Махкам Гафурович.

Уже сейчас юные астрономы готовятся вести слежение за кометой Галлея.

За свои научные наблюдения члены астрономического кружка награждены многими международными дипломами и премиями Академии наук.

Телескопы, которые построили своими руками пионеры в Ташкенте, показывались на всевозможных выставках и международных конкурсах.

И по-прежнему к руководителю кружка Махкаму Гафуровичу Нурмухамедову приходят записываться новые ученики из четвертого и пятого классов:

— Хотим наблюдать в телескоп за звездами, — говорят они.

И он, тоже в далеком прошлом участник кружка юных астрономов, ставший настоящим ученым, говорит им всем:

— Очень хорошо, берите напильник, там лежит паяльник, будем строить телескоп.

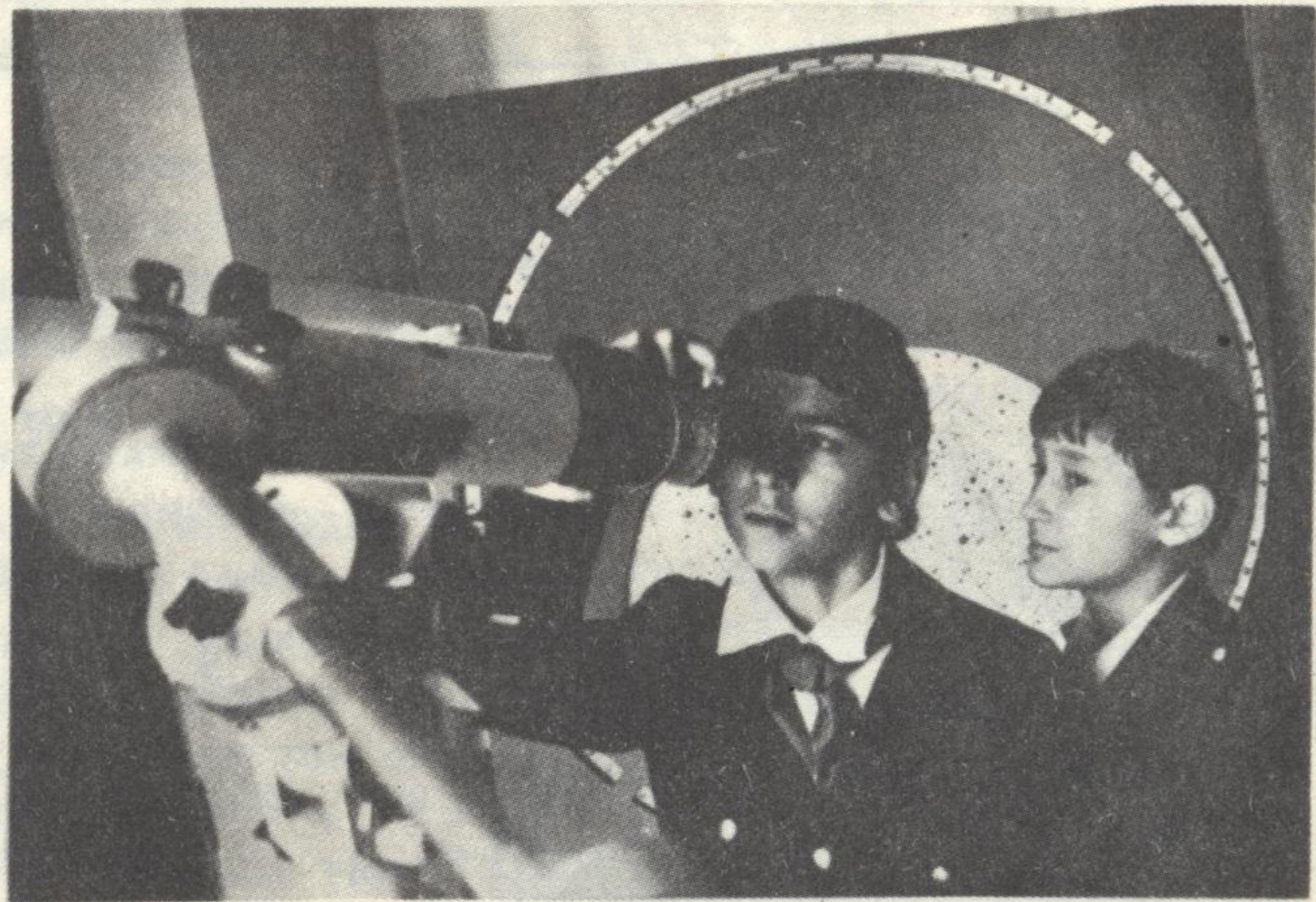



ЗВЕЗДНОЕ НЕБО

Посмотри на звездное небо. Красноватые, голубые, белые звезды мерцают над головой. Белесой полосой протянулся Млечный Путь...

Много веков люди смотрели на небо. Древние египтяне определяли по звездам время разлива Нила. Древние финикийцы направляли по ним пути своих кораблей.

Сейчас звезды нужны штурманам, пилотам воздушных лайнеров и, конечно, астрономам.

Любой из них знает наизусть карту звездного неба. А хороший штурман, если попросить, сядет и нарисует ее по памяти. В первую очередь его карандаш выведет на бумаге семи-звездный ковш Большой Медведицы. Это — самое яркое и

заметное созвездие неба Северного полушария. Затем он проведет через две крайние звезды ковша прямую линию, и она приведет его к Полярной звезде. Полярная — последняя в ручке другого звездного ковша — Малой Медведицы. Ковш этот поменьше, и бледнее его звезды. Ведет линию дальше. Перед нами огромная буква «М» — созвездие Кассиопеи. За ней — Андромеда. Дальше — звездный квадрат созвездия Пегаса.

Вернемся к Большой Медведице. На продолжении изогнутой линии ее ручки — красный Арктур в созвездии Волопаса. Под ручкой ковша — Гончие Псы, рядом — Северная корона и звездная кучка Плеяд из созвездия Тельца.

Затем штурман нарисует вам треугольник созвездий Лира — Лебедь — Орел, начертит огромного притаившегося Дракона, похожий на паука Орион. А если провести из пояса Ориона воображаемую прямую, то вы увидите красивейшую и ярчайшую звезду нашего зимнего неба — Сириус...

Ну вот, теперь вы знаете немного о звездном небе. И бесчисленные россыпи звезд над вашими головами начнут складываться в знакомые созвездия. Но это лишь частичка тайны, завесу над которой вы чуть-чуть приоткрыли. Тайн в астрономии много — столько, сколько звезд.

Д. ЛАЗДАН



ШАХМАТЫ

РАССКАЗ

ПЕТР ГУБЕР

Сегодня первый радостный день: я покупаю шахматы. Наконец-то мать смогла уделить из своей зарплаты необходимую сумму. Уходя на работу, она оставила деньги на столе. Две серенькие десятирублевые бумажки, одна новая трехрублевая с красноармейцем в довоенной каске и с винтовкой за плечом, помятый рубль и две монетки. Рядом записка с наставлением, что и когда есть. И чего писать? Едим каждый день одно и то же: на обед — суп, на второе — картошка, на ужин — опять картошка и чай.

Магазин близко. Надо пересечь пустырь перед домом и перейти трамвайную линию. Нынче на пустыре снег местами сошел, обнажив грязные проталины.

Между мною и трамвайными путями длинная полоса коричневой воды. Раньше ее не было. Что это такое? Канава? Мне ее не перепрыгнуть: слишком широка. А может быть, обычная лужа, только очень длинная? Тогда можно попробовать шагнуть на середину — вряд ли глубоко.

Смело шагаю на середину и... проваливаюсь в воду выше колена.

Канава! Машинально, еще не поняв, что произошло, вылезая на другую сторону.

Ботинки полны воды. С пальто течет, со штанов тоже. Холода не чувствую. Надо же, так попался!

Выбрав плотный снежный бугорок, сажусь и снимаю ботинки. Выливаю из них грязную воду. Снимаю чулки. Хорошо, что никого нет и никто не видит моей девчоночьей одежды. Кое-как выжимаю их и пытаюсь отжать штанины. Затем одеваю и бегу.

Издали вижу на дверях магазина большой черный замок. Нет, над замком лист серой бумаги, красным карандашом написано: «Сегодня магазин закрыт».

Что делать? Возвращаться домой? Домой, конечно, не пойду. Есть еще один магазин — в поселке.

Дорога к поселку скучная. Кругом картофель-

ные поля. Сейчас на полях — снег, на дороге — грязь. Иду. С серого в рваных тучах неба повалили крупные белые хлопья. Дорога повернула направо, за железнодорожные пути; на них вдали стоят несколько товарных вагонов. Рядом с вагонами копошатся люди в черном. Наверно, железнодорожники. К поселку — прямо, по протоптанной в снегу тропинке. Идти тяжело. Снег — сверху, а под ним — вода. Терять нечего: ноги давно мокрые. Передо мною кто-то недавно прошел, оставив глубокие следы. Стараюсь попадать в них. Расстояния между следами большие, и приходится удлинять шаг.

В магазине сумрачно и холодно. Перед пустыми полками сидит, закутавшись в ватник, продавщица с пышными красными волосами. Я знаю: они покрашены красным стрептоцидом.

— Тетенька, шахматы есть?

— Нет, мальчик. Вчера продала последние. Хочешь шашки?

Продавщица ставит на прилавок коробочку с черными и белыми шашками. Черные — справа, белые — слева. Шашки мне не нужны.

— Мне нужны шахматы, — вздыхаю я.

— Заходи, мальчик, в начале следующего квартала.

Выхожу из магазина и бреду обратно. Устал, очень хочется есть. А до дома далеко.

Поселок кончился. Пора сворачивать на тропку через поле. Поле кажется бесконечным. Над ним нависла большая сизая туча. Будет метель.

Шахматы не купил и неизвестно теперь, когда куплю. Так обидно.

— Эге. Никак пехота нюни распустила? — говорит кто-то весело.

Поднимаю голову. Рядом стоит матрос. Настоящий матрос! Бушлат, распахнутый на груди, темно-синяя блуза, тельняшка и брюки клеш. Только вместо бескозырки — черная шапка-ушанка с красной звездочкой.

Солдат вижу чуть ли не каждый день. Но матроса здесь, в центре России, никогда не встречал.

— Да ты купался, что ли? — матрос шупает мое мокрое пальто. — Так дело не пойдет. Пошли греться. Тут недалеко. Вон наши корабли на колесах.

Он берет меня за руку и ведет за собой. Ладонь большая и жесткая.

У товарных вагонов-теплушек матросы сколачивают доски. А я принял их за железнодорожников. Чуть в стороне стоит часовая.

— Опять, Никифоров, мальчика тащишь, — говорит он моему спутнику. Тот, не отвечая, подходит к одной из теплушек, отодвигает в сторону дверь и, подхватив меня под мышки, ставит наверх.

В вагоне тепло и шумно. В центре топится буржуйка. Деревянные нары в два этажа. На них и на низких скамейках вокруг печки сидят матросы. Некоторые лишь в одних тельняшках. Дым синим туманом густо висит в воздухе.

При нашем появлении шум немного стихает. — Никифоров опять салажонка привел, — смеется кто-то.

— Надо его в детский сад списать. Такая нянька пропадает, — вторит другой.

Никифоров невозмутимо движением ладони спихивает кого-то со скамейки и сажает меня.

— Раздевайся, — командует он.

Я снимаю шапку и пальто.

— Все снимай, — командует Никифоров и сдергивает с меня рубашку. Я торопливо расшнуровываю ботинки. Снимаю штаны, чулки. Никифоров натягивает на меня тельняшку. Толстую и почти до пяток. Он набрасывает мне на ноги бушлат. Я быстро согрелся.

— Держи, — говорит Никифоров. И у меня на коленях оказывается большая алюминиевая миска, полная макарон с молотым мясом. Сверху лежит ломоть хлеба.

Досыта я ел только до войны. Горячие макароны пахнут чем-то знакомым, позабытым. Стараюсь, однако, не жадничать, не спешить.

После того, как миска начисто вытерта куском хлеба, получаю еще кружку компота. На дне сладкие ягоды изюма.

— Подкрепился, браток, — хлопает меня по спине сидящий рядом матрос. — Откуда будешь?

— Из Ленинграда. Мы эвакуированные.

— С кем живешь? Чай, с мамкой?

— Да, с мамой.

— А батя на фронте?

— На фронте.

— Значит, фрицев бьет. Хорошо. Чего пишет?

— Папа не пишет. Он пропал без вести.

Матрос пододвигается ближе к печке, открывает заслонку и подбрасывает несколько мелко наколотых дощечек. Огонь освещает его лицо в крупных рябинках, чуть раскосые черные глаза и темные с сединой волосы. Закрыв заслонку, матрос медленно выпрямляется.

— Что значит «пропал без вести»? — оглядывается он на меня. — Вон, твой приятель Никифоров тоже без вести пропал. И нашелся. Целехонький. И батяка твой найдется. Может, нашелся давно, да вы с мамкой уехали. Сейчас, точнее, вы без вести пропали. А?

Такое мне никогда не приходило в голову — надо маме сказать. Я смотрю на Никифорова — тот улыбается — нет, нельзя не поверить матросу.

— Сегодня куда ходил? — продолжает он спрашивать.

Я рассказываю, что ходил в Кружилин поселок, хотел купить шахматы, но в магазине их нет, будут в следующем квартале.

— Ишь ты. В следующем квартале... — матрос почему-то качает головой. — Где мы будем в том квартале? А, Никифоров?

Никифоров молча пожимает плечами.

— Ты что же, в шахматы играть умеешь?

— Умею. Только немного, — отвечаю я. — Дяденька, а вы на фронт? На море?

— Это, браток, военная тайна. Знает ее только наш адмирал. Другим не положено, — говорит матрос, проводя рукой по моей голове. — Тебе, однако, домой не пора? Поди мамка ищет...

Я знаю, что пора. А хочется остаться. Попросить бы показать автомат. Расспросить про воен-

ные корабли... Но хорошо понимаю, что у военных свои важные дела и мешать им не надо.

Одежда высохла и приятно греет тело. Натягиваю пальто и шапку.

— До свидания, — говорю всем. — Спасибо.

— Прощай, хлопчик.

— До встречи в Ленинграде, — бойко говорю я.

— Будь здоров, — разноголосо раздается в ответ. Кто-то хлопает меня по плечу, кто-то по спине. Поправляют шапку. Двери теплушки открываются. На улице темно, медленно падают снежинки. Никифоров соскакивает вниз, и меня подают ему.

— До свидания, — повторяю я, уже стоя на земле и задрав голову к дверям вагона. Затем поворачиваюсь, чтобы идти.

— Постой, браток, — слышу вдруг знакомый голос моего собеседника. — Возьми-ка на память наши флотские, — он наклоняется и протягивает мне полотняный мешочек.

— Спасибо, дядя матрос, — отвечаю я и хочу посмотреть, что находится в мешочке. Но Никифоров берет меня за руку и отводит от вагонов. Доходим до часового.

— Дальше мне нельзя уходить, — говорит Никифоров. — Понимаешь, брат, служба.

— Понимаю, — киваю я. — Я сам дойду. Здесь по рельсам близко.

— Ну и хорошо, что понимаешь. Прощай. Мать слушайся, — и он протягивает мне руку. Я кладу свою ладонь на его. Мы по-мужски пожимаем друг другу руки. Никифоров разворачивает меня и слегка толкает в спину.

Отойдя немного по шпалам, оборачиваюсь и вижу, как он прикуривает у часового. Иду дальше, затем опять оглядываюсь. Вижу чернеющие фигуры часового и Никифорова. Потом оба скрываются в сгущающихся сумерках. Только вагоны долго темнеют сквозь падающий снег.

Домой прихожу, когда ходики показывают половину восьмого. Не раздеваясь, пытаюсь развязать узел на тонкой плетеной веревке, связывающий горловину мешка. Узел какой-то странный, — наверное, морской. Дергаю за один кончик веревки, за другой — ничего не получается. И только, когда дернул за оба, узел легко распустился. Полотно осело, и в руках у меня оказался согнутый вчетверо лист картона. Раскрываю его. Картон разделен на темно-синие и белые квадраты — шахматная доска. Не смея поверить, быстро запускаю руку в мешок и достаю горсть шахматных фигур. Фигуры самодельные, вырезаны из дерева и окрашены в черный и яркий морковный цвета. Особенно хороши кони — с круто изогнутыми шеями.

Вот это подарок! Шахматы! И какие!

Расставляю фигурки на доске и люблюсь ими. Сначала с одной стороны, потом с другой, затем — с боку. Отхожу немного и люблюсь издали.

Пора однако разогреть ужин и садиться за уроки. Скоро должна прийти с работы мать, а у меня ничего не готово. Беру мешочек из-под шахмат. И вижу: что-то на нем написано крупными синими буквами. Распрямляю полотно и читаю: «Старшина 2-й статьи И. П. Федоров».

СТРАНИЦЫ

ЗЕЛЕНЫЕ

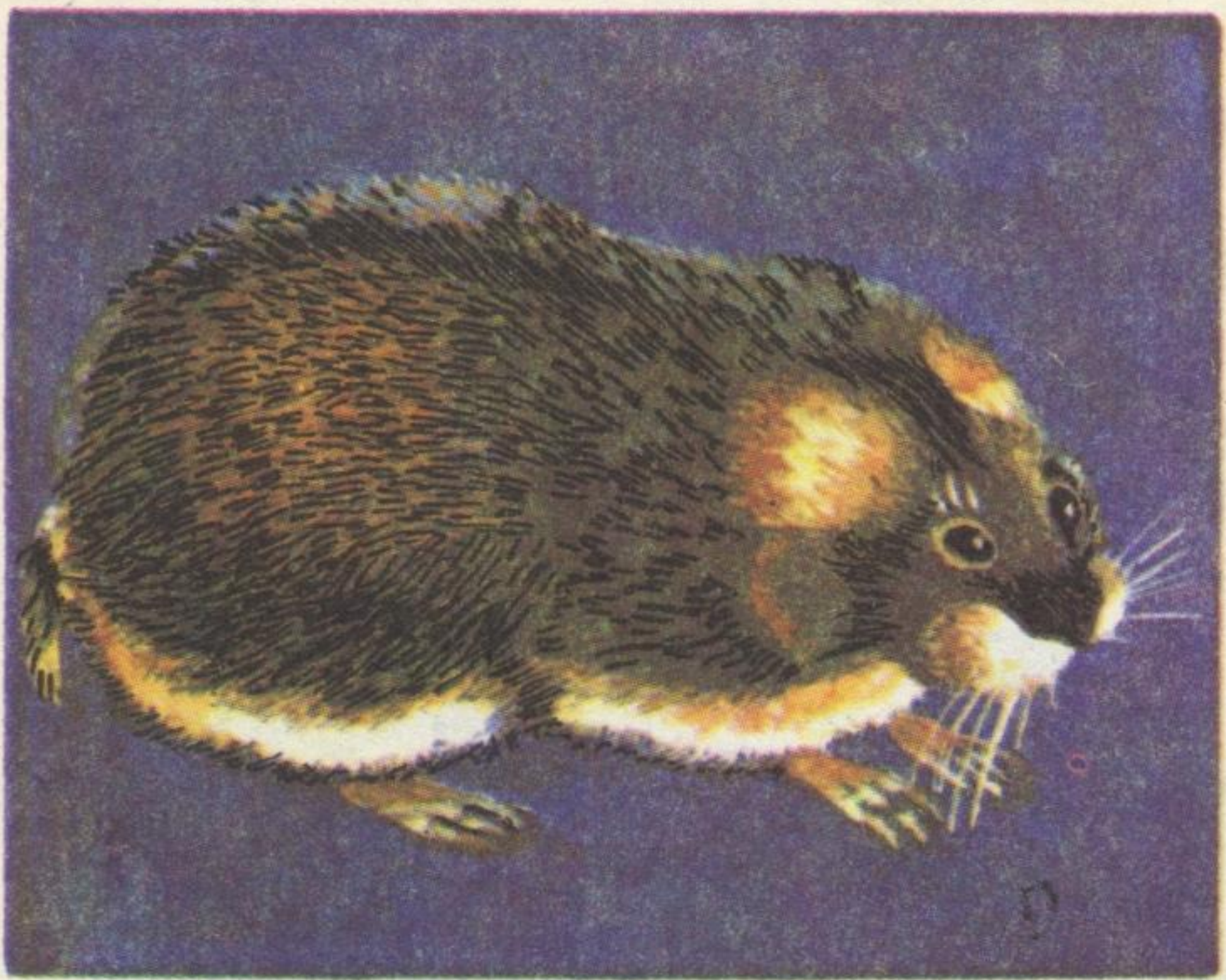

Оформление Т. Панкевич

НОЯБРЬ

Ноябрь... Пустой стоит лес, гулкий. Ледяной ветер качает ошипанные осинки и березки. Травы поникли и ждут снега. Нет давно ни пестрых бабочек, ни летучих легких комариков... Солнце все ниже и ниже. А где рыбы речные и озерные? Давно в ил закопались. На дно поглубже ушли... Чуют холода, знают: скоро крепким льдом скует воды... А что это за веселые птицы скачут по веткам? Неужели задержались с отлетом? Да нет! Это к нам гости пожаловали, с севера. Для них — наши леса самый юг. Свиристели и снегири рябиновые кисти треплют, клесты — шишки еловые шелушат. Этим наши морозы — нипочем...

ГДЕ? ЧТО? КТО? ПОЧЕМУ?

Австралийскую собаку динго иначе как «дикая» и не называют. Считается, что динго — злейший враг овец и баранов и не поддается дрессировке. Австралийские ученые решили опровергнуть это мнение. Они проделали много опытов и обучили динго не только сторожить овец и охранять дома. Недавно динго выступила в качестве полицейской собаки-ищейки...



Насекомое, жившее миллионы лет назад, нашли ученые на одном из островов Тасманийского моря. Нашли его в слое окаменевшей грязи. Ископаемое насекомое, длина которого около трех сантиметров, а размах крыльев — около семи, вероятно одно из самых древних ископаемых насекомых, найденных на Земле...

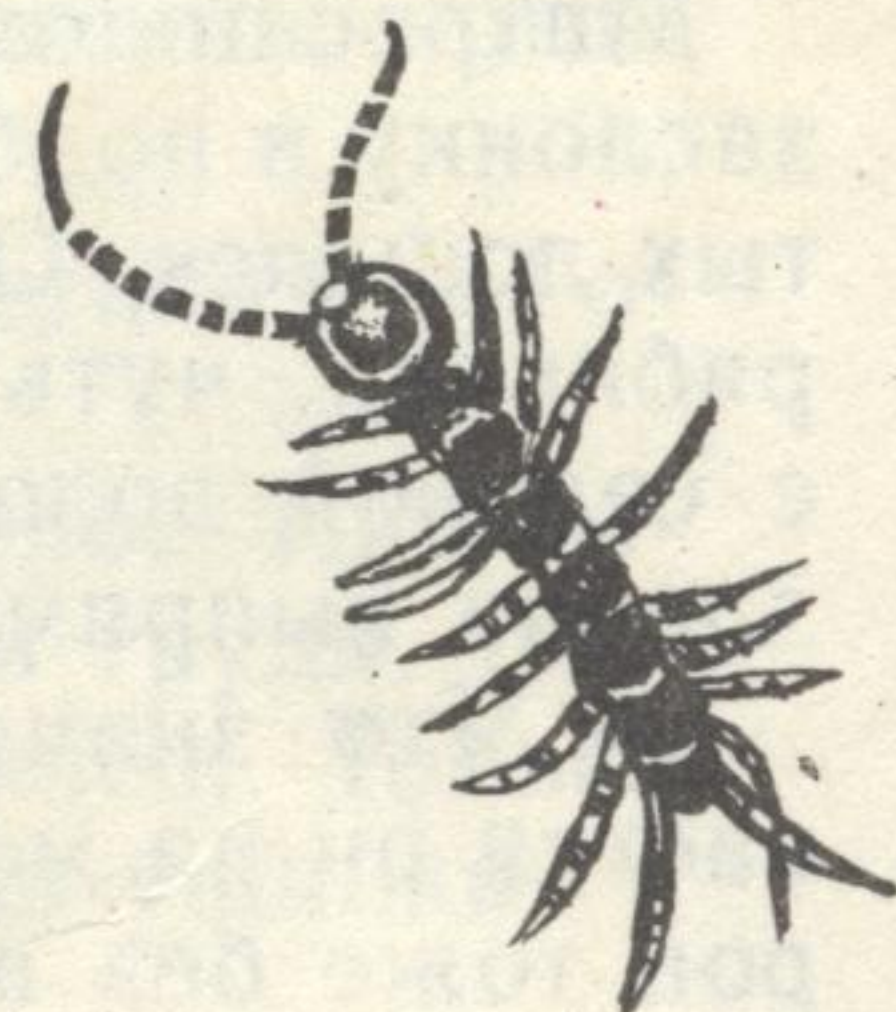

Попугаи могут научиться многому: говорить, качаться на трапедии и даже ездить на роликовых коньках. А недавно попугай Кокки продемонстрировал умение управлять миниатюрным автомобильчиком.



Что среди птиц есть прекрасные летуны — ни для кого не новость, а вот какие они — бегуны? Конечно, лучший бегун — страус. Эму может развить скорость более тридцати километров в час. Мало уступает страусу земляная кукушка — двадцать километров в час. И даже перепелка может бегать довольно быстро: около шестнадцати километров в час...



Наша поэма

Я часто замечал вместе синицу и дятла. Но долго не мог понять: в чем же секрет соседства? Решил проверить. Пошел в лес наблюдать. Слух быстро уловил дятлову барабанную дробь и писк синиц. Несколько дней подряд я наблюдал за ними, пока наконец не пришел к такому выводу: дятел мощным клювом долбит толстую кору дерева, а синички в образовавшихся расщелинах выскивают короедов и разных насекомых. Сами-то они не могут разделать кору своими клювами. Вот и стал для них дятел кормильцем.

Тарас Лехман,
Червоноград



Здравствуй, дорогой Старый Дятел!

Я хочу написать о нашем зеленом патруле. В составе патруля — четыре девочки. Зимой мы сделали больше десяти кормушек и повесили их в палисаднике. Ира Главак делала с папой скворечники. Я выращиваю кактус и еще какое-то растение. Алена растит горох, а Света ничего не делает. Вот и посоветуйте мне, пожалуйста, какую обязанность дать Свете...

Ира Домницер,
Киев

Дорогая Ира!

Спасибо за письмо. Какую обязанность дать Свете? Пошлю ей семена клена ясеневидного, клена татарского и сосны сибирской. Пусть попробует вырастить эти деревья на Украине.

Старый Дятел



ОТДЕЛ КОНСУЛЬТАЦИЙ

— Как сделать укрытие для роз?

Лина Осельская,
г. Пушкин

Лине отвечает главный агроном-прогнозист Ленинградской станции защиты зеленых насаждений Евгений Александрович Попов:

— Для посадок роз сделай дощатое укрытие. Но сначала подрежь кусты, ошипли листья и обложи кусты еловыми лапами и несколько дней выдержи посадки при температуре не менее -5° (розы должны немного померзнуть). Затем из деревянных щитов сделай ограждение со всех боков и сверху. Засыпь все опавшей листвой. Листва должна быть обязательно сухой, свежей, не гнилой. Лучше всего — кленовый лист. Ну а сверху — легкая снежная шуба. И розы твои отлично перезимуют.

Заметь, что хуже переносят холода — одиночки, а если куст касается куста, растения зимуют лучше.



ЗАГАДОЧНАЯ КАРТИНКА

Кто здесь обедал?

Материалы подготовила Н. Иванова

Юля — директор швейной фабрики

Н. ЧАПЛИНА

В 7-б 278-й ленинградской школы кипели страсти. Говорили все разом, перебивая друг друга. Семиклассники решали, кого из ребят первыми рекомендовать в комсомол. Достоинства и недостатки кандидатов обсуждали придирчиво и строго.

— Данилину можно принять,— горячился Саша.

— У нее есть тройка по алгебре!— возразили ему.

— Зато она девчонка надежная,— настаивал Саша.— Помните, летом одна из всего нашего класса была в трудовом лагере. Так, Данилина?

Юля кивнула и заулыбалась. Вспомнила, как жарким августовским днем приехал на дачу, где она отдыхала, отец.

— Тебе, Юля, звонили из школы,— сказал он.— Нужны добровольцы. Заболели двое восьмиклассников из трудового отряда, а в совхозе их ждут. Нужно заменить. Поедешь?

— Конечно, поеду,— заспешила Юля, оттирая руки от земли — возилась с огурцами на огороде. Быстро она собралась и помчалась в Ленинград.

Ох, и болели же у нее спина и руки, снились по ночам зеленые редисочные шевелюры. А наяву она укладывала ящик за ящиком вырванную из гряд редиску. И, выполнив норму, спешила к тем, кому нужно было помочь. Так и работала, хотя оказалась в отряде самой младшей.

— ...Ну что, рекомендуем Данилину в комсомол?— переспросила ребят классная руководительница.

Руки поднял весь класс.

— Минутку, минутку,— вдруг что-то вспомнила учительница.— А тебе, Юля, четырнадцать лет когда исполнится?

— Тридцатого мая.

— О, боюсь, что комитет комсомола не успеет тебя принять. Сама понимаешь, последний день учебного года,— расстроено сказала учительница.

Юля чуть не расплакалась.

Дома отец ее утешил.

— Считай, Юля, что у тебя испытание. Как у нас, коммунистов, кандидатский срок.

Юлька с отцом согласилась:

— Правильно, я за это время алгебру и геометрию подтяну...

— Вот-вот. И вообще, посмотри вокруг повнимательнее — что можешь полезного сделать. Комсомольцы ведь люди взрослые. Они не только о своих оценках заботятся.

Как раз через неделю учительница труда привела школьниц в швейное объединение «Первомайская заря». В окна просторного цеха било солнце, стрекотали машины, выходили из-под бойких игл яркие, легкие кофточки и платья. Девчонки только успевали головами вертеть, а Юля вдруг спросила сопровождавшего их мастера:

— Скажите, пожалуйста, почему многие машины в цехе не работают? Сломаны?

— Оборудование у нас отличное, исправное. Да только — людей не хватает,— вздохнул мастер.

Юля внимательно слушала, потом обернулась к подругам:

— Девочки, мы ведь тоже шить умеем. Не зря же на уроках домоводства занимаемся. Давайте поможем? Платье сложного фасона, конечно, не получится, но ведь есть работа и попроще, наверное.

— Конечно, есть,— обрадовался мастер.— Наволочки,

например. Чтобы их выпустить, тоже рабочие руки нужны.

Вместе пошли они к начальнику цеха, главному технологу. Взрослым ребячья идея понравилась, только предупредили: «Работать без брака, чтобы объединению за вашу продукцию не было стыдно».

Очень скоро кабинет домоводства превратился в фабричный цех. В работницы записались все девчонки с пятого по восьмой классы. Директором школьной фабрики выбрали Юлю Данилину. И привезла она с «Первомайской зари» первую партию кроя — куски материи.

Казалось бы, простое дело наволочка: три шва и готово. Но за первую смену целая бригада сумела сшить только три штуки. Строчили, пороли, наматывали, опять строчили...

— Эх,— вздыхала Юля,— если у нас так дело пойдет, за два года не справимся. А мы ведь обещали тысячу штук сшить.

Опасалась она зря. Девчоночьи руки ловкие, научились быстро. И до позднего вечера наперегонки тарахтели старенькие швейные машинки, росла стопка выглаженных, аккуратно сложенных наволочек. Каждая бригада трудилась по часу в неделю, но были девочки, которые приходили сюда гораздо чаще. И директор Данилина, конечно.

Однажды вечером распахнулись двери, влетела в кабинет разгневанная женщина:

— Вот где моя Татьяна пропадает! Ну-ка, марш домой. Нечего ерундой заниматься — лучше бы уроки учила.

Пятиклассница Таня неохотно поднялась из-за стола, отложив в сторону ножницы.

МИР, В КОТОРОМ МЫ ЖИВЕМ

Авторы этих фотографий — ребята из фотокружка Дома пионеров № 2 города Кокчетова Казахской ССР.

— Зачем ты, мама...

Юля подошла, взяла девочку за руку, не спеша, мол, и вежливо спросила Танину маму:

— Вы про школьную реформу в газетах читали? Про то, что детей надо к труду приучать? Мы же не для себя — для всех работаем. И ваша Таня у нас, между прочим, передовик.

— Передовик, говоришь, — смягчилась мама. — Ну, а с уроками как быть?

— Я выучу, все выучу, — пообещала Таня.

— Мы поможем, — поддержали ее девочки.

Первую партию сшитых наволочек Юля повезла на объединение. Сдала в цех мастеру и попросила:

— А можно мы их сами купим?

Мастер улыбнулся понимающе — первая вещь, сделанная своими руками, дорога каждому.

Учителя, родители с удовольствием раскупили школьную продукцию, нахваливали девочек. Те сияли. И, кажется, машинки под их руками стрекотали еще веселее.

Весной с объединения привезли в школу настоящее оборудование.

— Принимай, директор, технику, — сказали Юле. — Будете на взрослых машинах работать. Мы ведь на вас теперь надеемся.

...Когда в райкоме комсомола Юлю спросили, есть ли у нее общественное поручение, она растерялась и ничего не смогла вспомнить.

— Фабрика, Юля, фабрика, — подсказали ей шепотом ребята.

— Это же не поручение, это я сама выбрала, — пожалала плечами Юля.

Экзамены за восьмилетку Юля сдала хорошо. Поступила в профтехучилище, то самое, что готовит швей для объединения «Первомайская заря». После занятий часто заходит в школу, посмотреть, как там фабрика. А фабрика живет — стучат машинки, и даже второклассницы рвутся к работе.

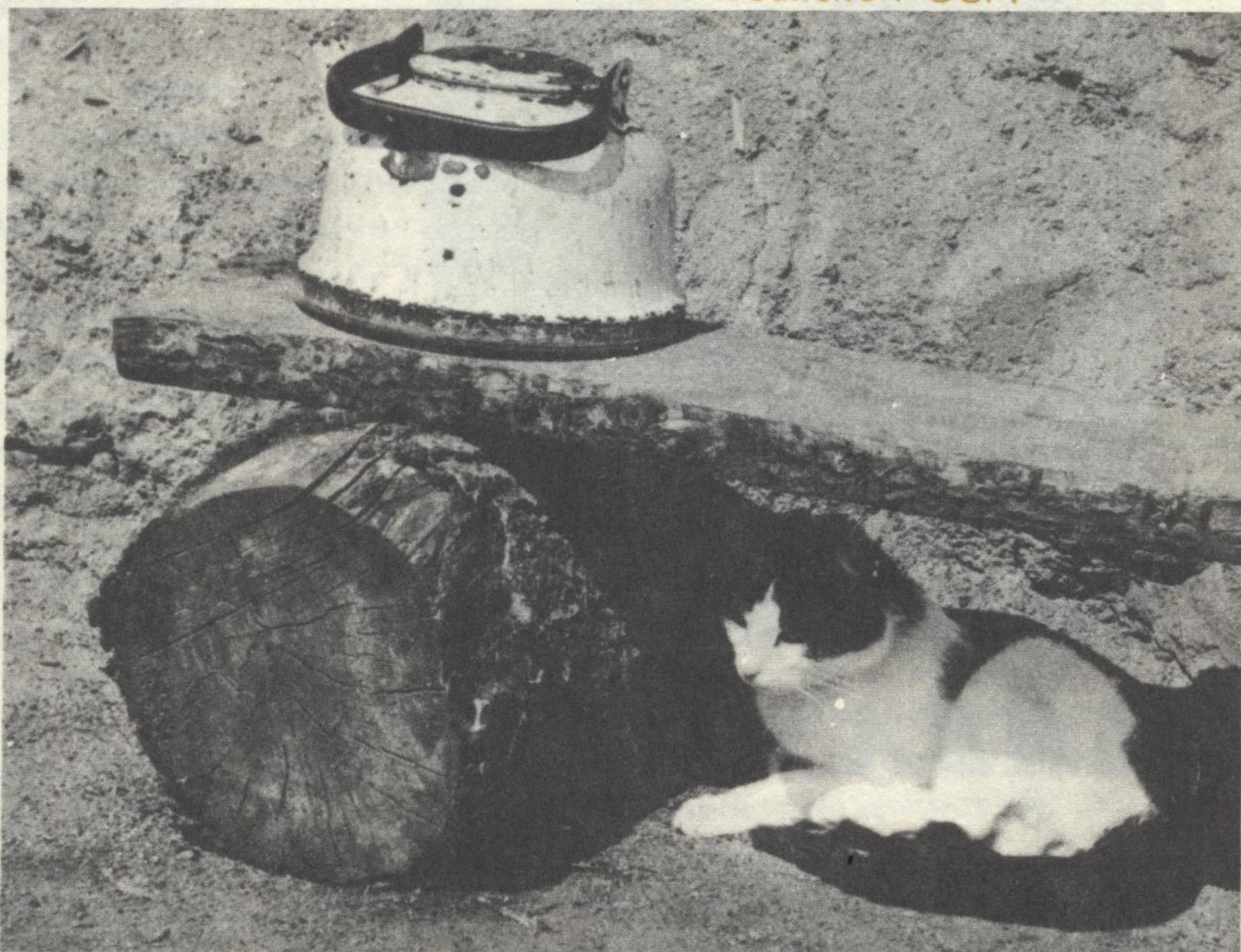

ЭТЮД

Коля Гожук, 6 класс



ПРАВИЛЬНЫЙ ХОД,
Рамиль Садриев, 7 класс



ГРУСТНО,
Галя Жармагомбетова,
6 класс

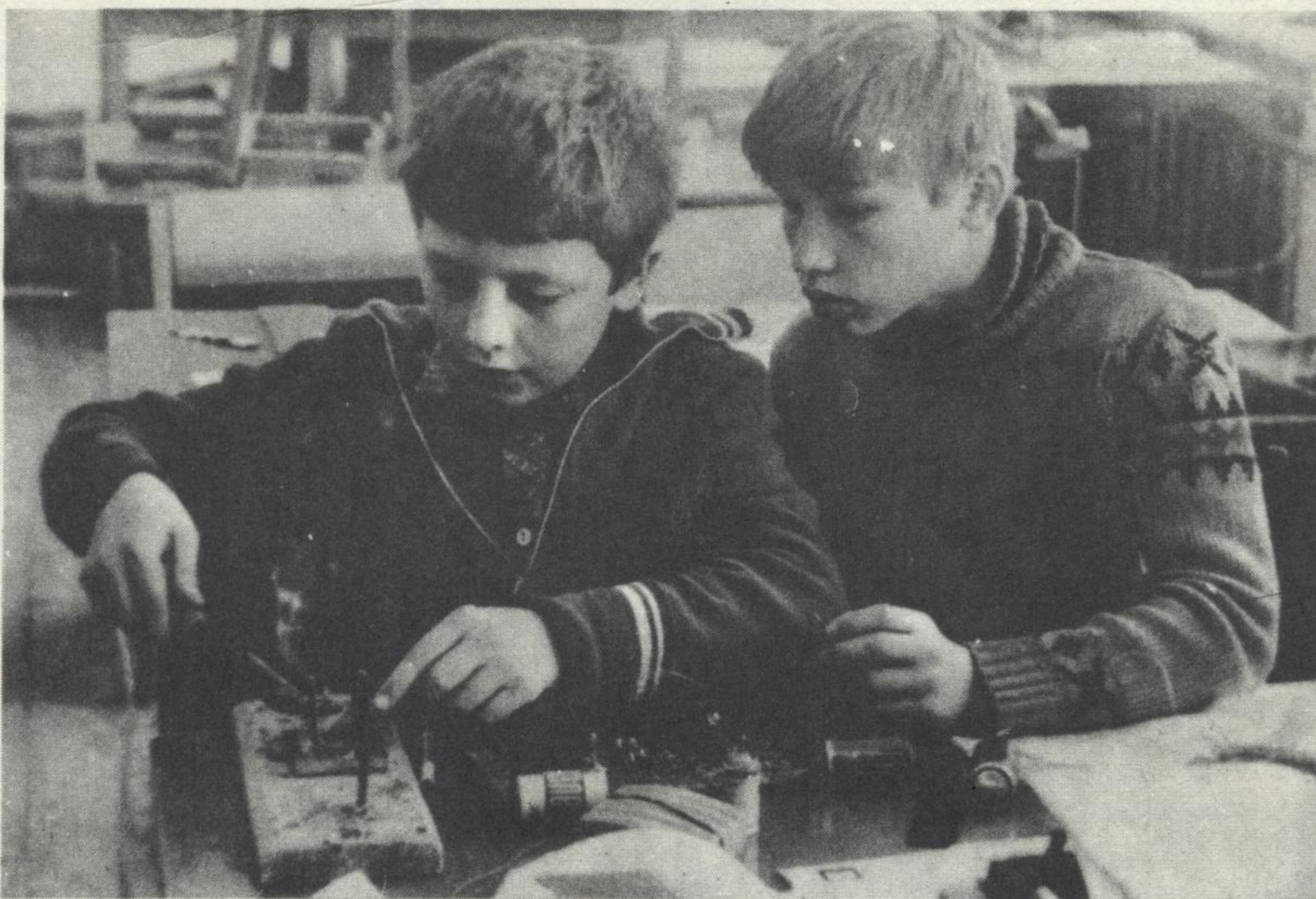

МАСТЕРА

Сереза Ушмугин, 7 класс



АЙВАЗОВСКИЙ

Ни один из художников-маринистов не может сравниться в мастерстве с Айвазовским — таково было мнение Пушкина, Брюллова, Стасова, других великих его современников и патриарха европейских маринистов Тернера.

Ваня Айвазовский был сыном мелкого торговца и рос в небольшом крымском городке. Родители не имели средств, чтобы дать образование сыну. Помог в этом градоначальник Феодосии Александр Иванович Казначеев. Человек мягкий,

простой в обращении, тонкий знаток искусств, он оценил огромный талант мальчика и позаботился о его будущем. В 1831 году он определил его в симферопольскую гимназию, а чтобы занятия мальчика искусством не прерывались, нанял ему учителя, художника из Италии. Уже тогда стало ясно — Айвазовский — художник моря. Целые дни до позднего вечера проводил он на берегу. Часто знакомые рыбаки брали его с собой в море, там он наблюдал, как оно меняется. То спокойное, умиротворенное, то вдруг оно запенится волнами. «Совсем как человек, — думал Ванюша, — у людей ведь тоже неожиданно меняется настроение». Особенно любил он ночное море, прихотливую игру бликов, лунную дорожку...

В 1833 году Иван Айвазовский посылает свои рисунки на конкурс Академии Художеств в Петербург и получает ответ — он принят в Академию на казенный счет. Впереди Петербург, новые знакомства, встречи.

Итак, он студент Академии Художеств. Мало кому из художников так сопутствовала удача, как Айвазовскому. Его первые работы: «Виды Финского залива», «Развалины башен в крепости старой Ладоги», «Крестьянский двор» были высоко оценены его учителем профессором Воробьевым и президентом Академии Художеств Алексеем Николаевичем Олениным. Вскоре Оленин стал приглашать молодого художника в свой салон, где собирались его близкие друзья поэты: Василий Андреевич Жуковский, Петр Андреевич Вяземский, писатель, композитор, художественный критик Владимир Федорович Одоевский.



Весной 1840 года Академия отправила Айвазовского совершенствоваться в Италию. Там, в короткий срок, он написал тринадцать больших картин. В Риме открылась выставка Айвазовского. Она оказалась триумфальной. Особенное впечатление на зрителей произвели картины «Неаполитанская ночь», «Буря», «Хаос». На этой выставке был патриарх европейских маринистов англичанин Тернер. Старый художник долго стоял перед картиной «Неаполитанская ночь», не мог оторваться от нее, а потом сказал стоявшему рядом итальянскому художнику и искусствоведу Каммучини: «Ни один человек не написал еще так поверхность спокойной воды. Я принял картину великого художника за самую действительность».

На следующий день после выставки Айвазовский получил от Тернера письмо, где тот восторженно описывал впечатление от картины «Неаполитанская ночь».

«На картине этой вижу луну, — писал Тернер, — с ее золотом и серебром, стоящую над морем и в нем отражающуюся, поверхность моря, на которую легкий ветерок нагоняет трепетную зыбь, кажется полем искорок или множеством блесков на мантии великого царя! Искусство твое высоко и могущественно, потому что тебя вдохновлял гений».

Успех был огромен. Все римские газеты и журналы писали об Айвазовском. Папа римский Григорий XVI купил одну из картин для галереи Ватикана. Айвазовскому тогда было только 23 года, но он уже стал всемирно известным, он выставляется в парижском Лувре, Лондоне, Флоренции, Амстердаме. Его имя окружено таинственностью. О нем сложилась легенда, будто он волшебник и умеет зачаровывать силы природы...

В 1844 году Айвазовский возвращается на родину. В России его встречают восторженно: присваивают звание академика живописи, причисляют к Главному Морскому штабу с поручением написать виды важнейших портов: Кронштадта, Ревеля, Петергофа, Свеаборга. Знать наперебой заказывает Айвазовскому картины, ему платят огромные деньги.

И быть бы Айвазовскому «салонным художником», если бы не знаменательная встреча с великим русским критиком-демократом Виссарионом Григорьевичем Белинским, ценившим «волшебную кисть» Айвазовского и опасавшимся, как бы не перешла она на царскую службу...

«Рабство здесь кругом, — говорил он Айвазовскому, — а писать подобные творения необходимо на воле. Вот и уезжайте к своему Черному морю подальше от царя и трудитесь там для будущего».

Художник был согласен с великим критиком. Он покидает чопорный Петербург и уезжает в свою Феодосию. Там на берегу моря он строит просторный дом с мастерской. Этот дом становится любимым прибежищем для простых людей, крестьян, рыбаков, ремесленников. Художник проявляет огромную заботу о людях, нуждающихся в помощи. Он помогает кому советом,

кому ходатайством, а многим и деньгами. Жители Феодосии гордились своим прославленным земляком, много сделавшим для своего родного города. По его проекту и на его деньги была построена в самом городе железная дорога, картинная галерея.

Там, на родине, Айвазовский создает свой знаменитый «Девятый вал». Это — вершина его творчества. Картина была закончена в 1850 году и была выставлена в Москве. Смотреть ее ходили как «Последний день Помпеи» Брюллова или «Явление Христа народу» Александра Иванова. Никому еще в мировой живописи не удавалось с таким мастерством воспроизвести на полотне все цвета, все тончайшие оттенки бушующего моря. Недаром слагались об Айвазовском легенды, как о волшебнике, который властно приказал морю: «Остановись!» — и перенес это прекрасное остановившееся мгновение на холст.

По свидетельству современников, Иван Константинович Айвазовский работал чрезвычайно быстро. Так, известный пейзажист А. А. Рылов, ученик А. И. Куинджи, вспоминал о том, как Айвазовский посетил академическую мастерскую учителя и на глазах пораженных студентов за два часа написал черноморский пейзаж.

Айвазовский почти не писал с натуры, он приступал к работе, имея перед собой лишь беглый эскиз, когда-то сделанный рисунок, и в тиши феодосийской мастерской приступал к работе над картиной. По памяти, а зрительная память у него была выдающаяся. Вот что сам художник говорил по этому поводу: «Человек, не одаренный памятью, сохраняющей впечатления живой природы, может быть отличным копировальщиком, живым фотографическим аппаратом, но истинным художником — никогда. Сюжет картины слагается у меня в памяти, как сюжет стихотворения у поэта».

Мастер достигал изумительного эффекта путем довольно простых технических приемов. Холст едва-едва протирался краской и только в местах яркого света, на гребнях волн положены мазки. Это создавало впечатление необыкновенной прозрачности воды, легкости, воздушности пены, венчающей гребни волн.

Однажды, следя за тем, как работает Айвазовский, один из его учеников спросил:

— Иван Константинович, сколько картин вы написали?

— Не знаю, — ответил 70-летний художник.

— Неужели вы не ведете списка? — удивился ученик.

— Не веду и никогда не вел. Не в количестве дело! Одно могу сказать: написал я более четырех тысяч картин...

У фасада феодосийской картинной галереи стоит бронзовый памятник Айвазовскому, на пьедестале скромная надпись: «Феодосия Айвазовскому».



Раздел ведет кандидат физико-математических наук, доцент В. В. ЛАПТЕВ

Пройдет совсем немного времени, и наступит Новый год — прекрасный повод связать серьезную работу над электронными самоделками с веселым новогодним праздником. Давайте серьезно поработаем, чтобы потом хорошо повеселиться! А объектом внимания Электроник предлагает сделать обыкновенную электрическую елочную гирлянду, которую для начала превратим в автоматически мигающую, добавив к ней всего одну деталь.

Этой деталью будет устройство для включения (стартер) люминесцентной лампы, которую иногда называют лампой дневного света. Стартер можно купить в магазине электротоваров. Внешне это трехсантиметровой высоты алюминиевый цилиндр с двумя выводами в изолирующем основании. Под алюминиевым колпачком стартера находится стеклянный баллон, внутри которого выключатель, автоматически замыкающий и размыкающий при прохождении через него электрического тока выводы в основании. Если теперь последовательно со стартером включить гирлянду лампочек, то она замигает (рис. 1). При этом частота переключений будет достаточно велика.

При необходимости уменьшить частоту мигания к выводам стартера, параллельно

ему, присоединяют конденсатор емкостью 0,1—0,5 мкФ (например, марки МБМ или любой другой неполярный), предназначенный для работы при напряжениях не менее 300 В (рис. 2). Чем больше емкость, тем реже мигают лампочки. Если же у вас есть две-три гирлянды, то, подключив к стартеру первой из них, например, конденсатор емкостью 0,1 мкФ, второй — емкостью 0,25 мкФ, а третьей — 0,5 мкФ, заставим мигать их с тремя различными частотами, что сделает праздничную иллюминацию особенно привлекательной.

Дальнейшее увеличение емкости конденсатора, изображенного на рисунке 2, приведет к еще одному интересному эффекту. Так, при емкости 1,0 мкФ и более, гирлянда из мигающей превратится в мерцающую. Какое-то время сразу после включения в электрическую сеть лампочки будут светить в часть накала, затем

непродолжительно вспыхнут в полный накал, после чего цикл повторится. А раз гирлянда совсем выключаться не будет, то возникнет впечатление ее мерцания.

Внимание! Предупреждаю, что прежде чем включать в электрическую сеть сделанные вами гирлянды, как и любые другие устройства, питающиеся от сети напряжением 220 В, обязательно попросите учителя физики проверить их. Нельзя также дотрагиваться до деталей самодельных устройств или проводить какие-либо работы без их предварительного отключения вытаскиванием вилки из электрической розетки. Несоблюдение этих простых правил может привести к поражению электрическим током.

Помимо возможности изготовления мигающей или мерцающей гирлянды, в электронике известен ряд способов получения эффекта огня, «бегущих» по новогодней елке. Огни

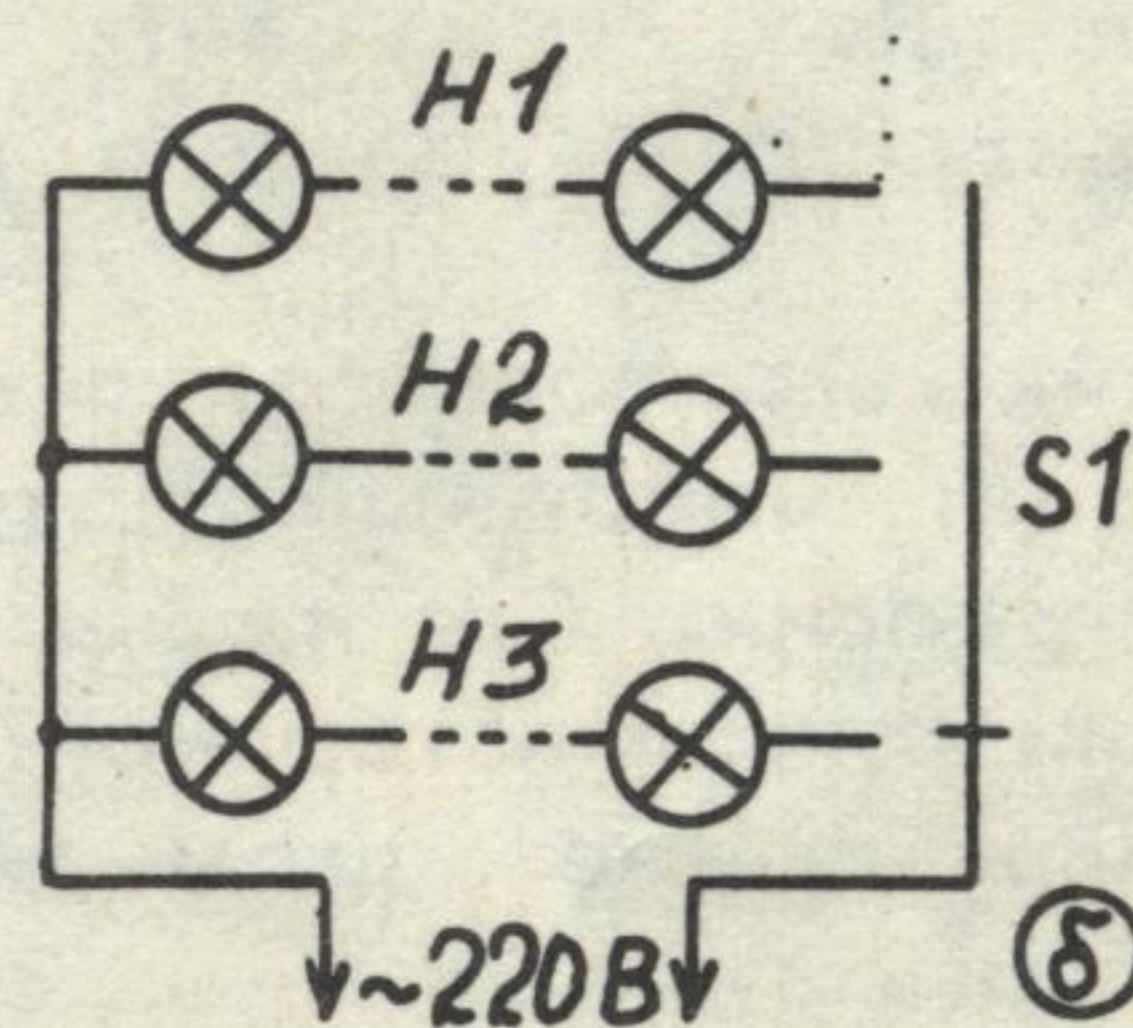
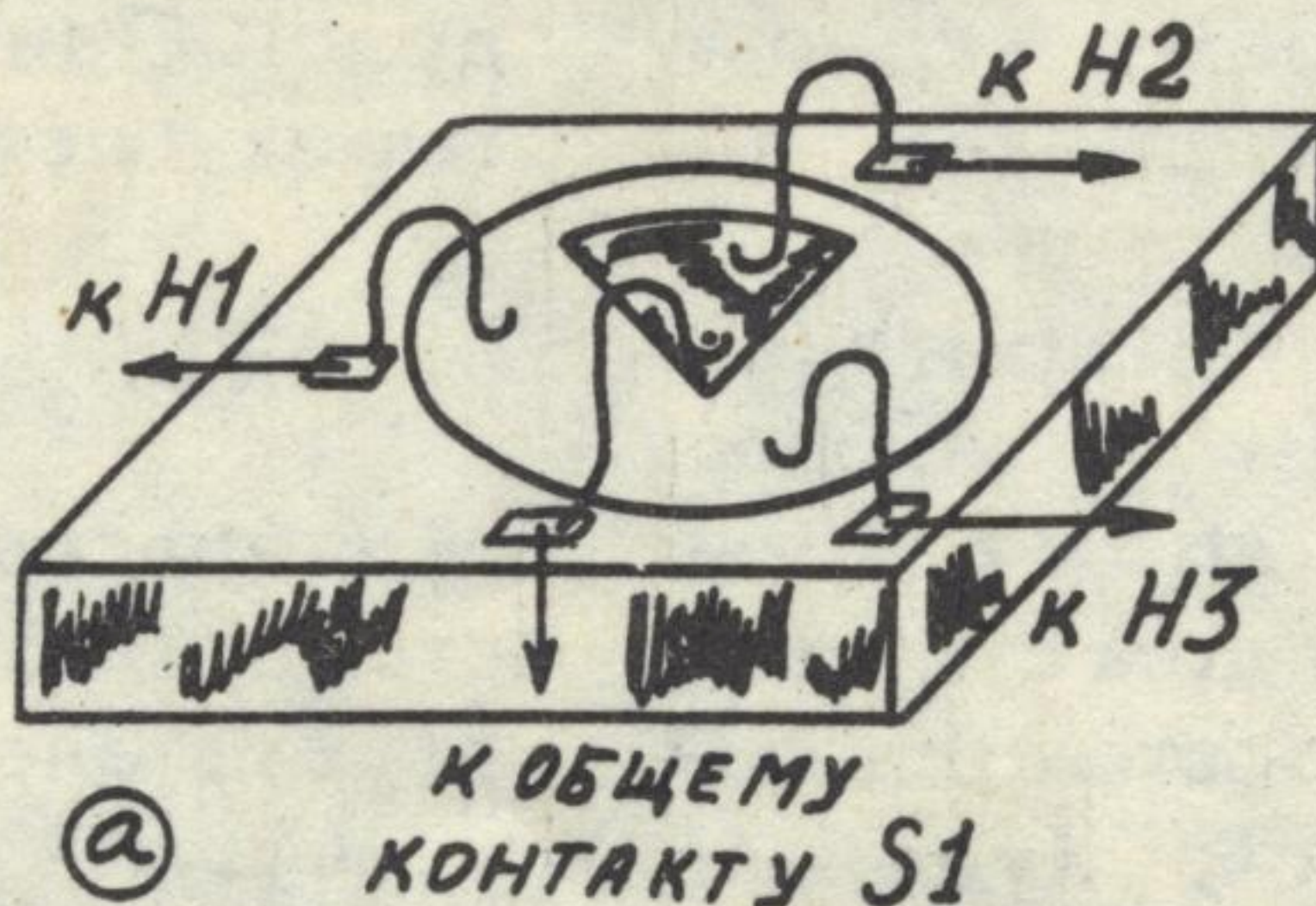
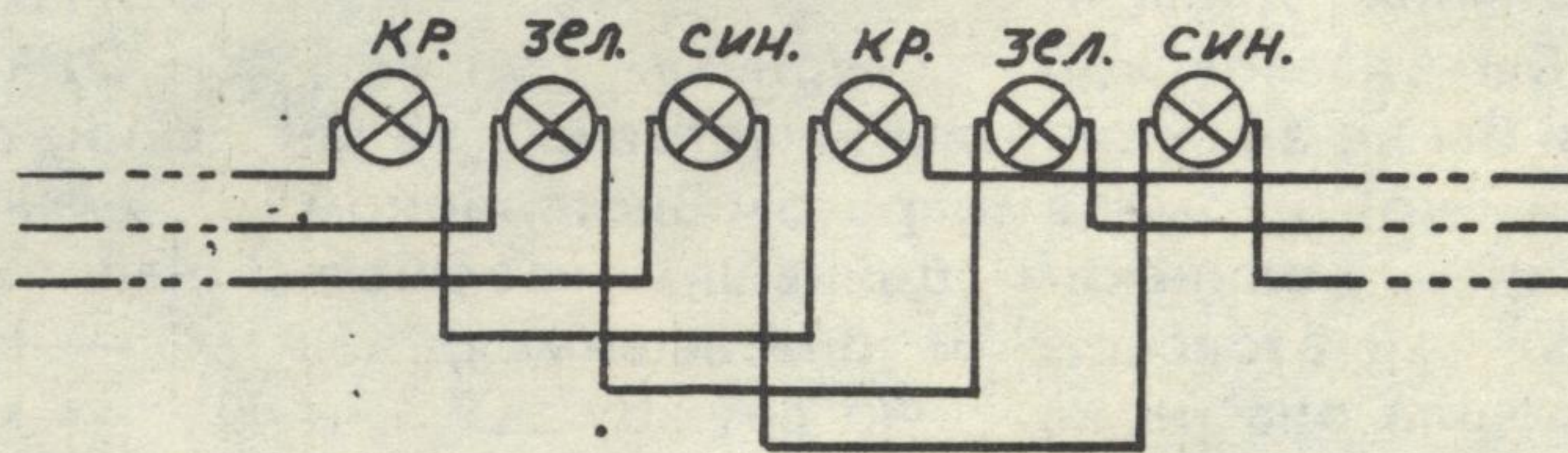
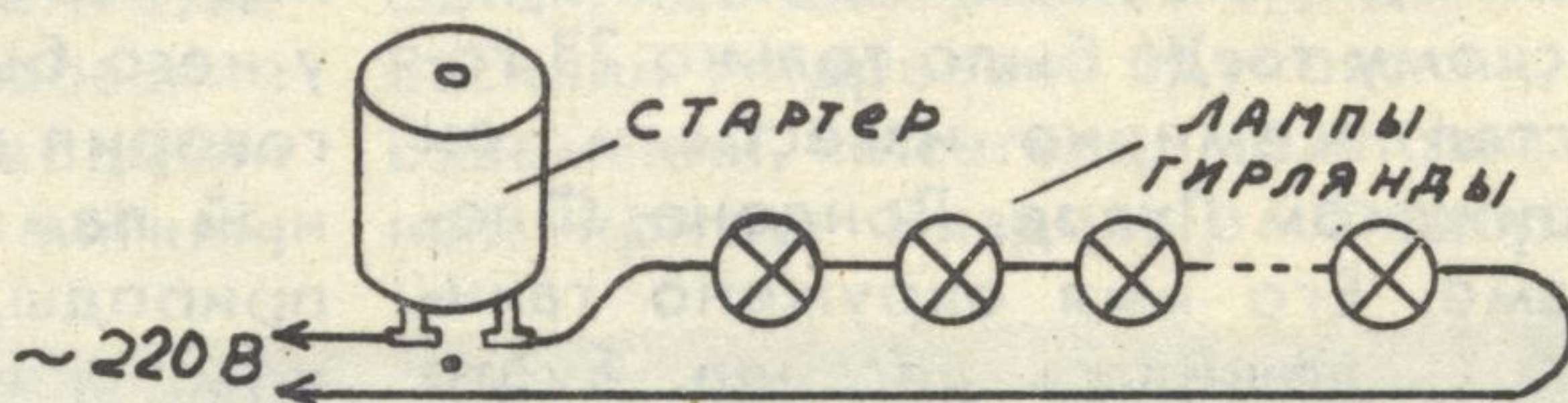

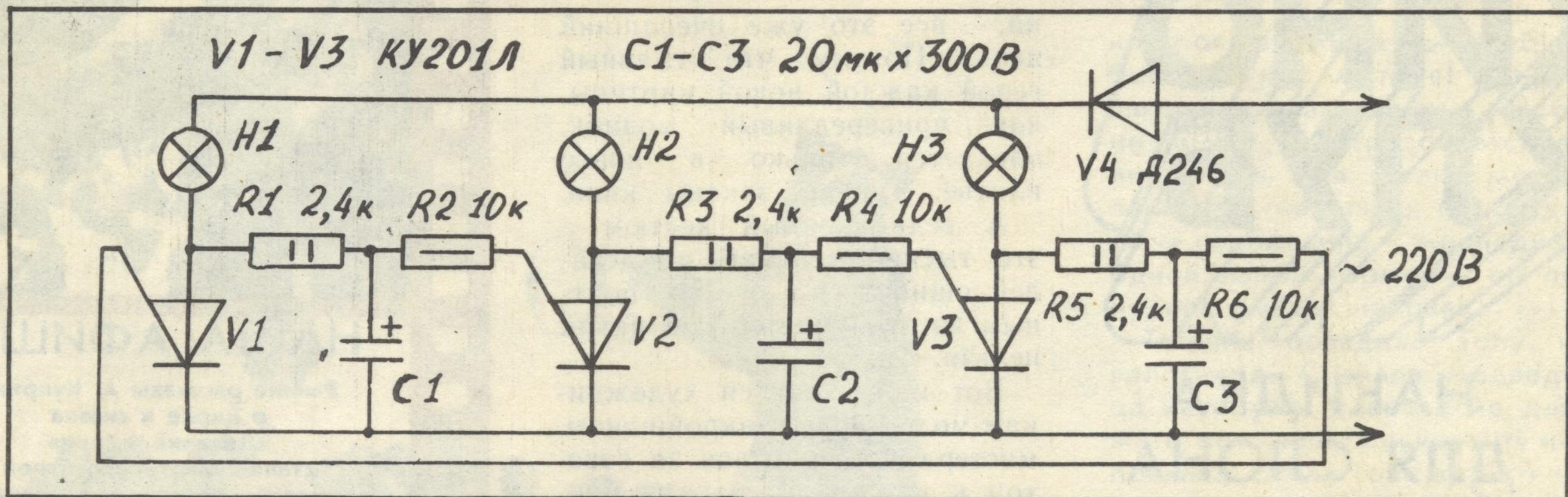

могут перемещаться как слева направо или сверху вниз, так и наоборот. Для этого нужно расположить несколько гирлянд одну за другой и поочередно с помощью автоматического устройства включать их. Но особенно хорошо смотрятся гирлянды, в которых огни перемещаются вдоль одной линии. Такой эффект может получиться, если лампочки трех используемых в конструкции обычных немигающих гирлянд расположить так, что за первой лампой первой гирлянды устанавливается первая лампа второй гирлянды, а за ней первая лампа третьей гирлянды. Далее вторая лампа первой гирлянды, вторая лампа второй гирлянды, вторая — третьей и т. д. (рис. 3). В этом случае при последовательном включении и выключении гирлянд будет создаваться эффект огня, «бегущих» вдоль одной линии.

В простейшем случае обеспечить автоматическое переключение гирлянд можно используя старый электропроигрыватель или даже бабушкин граммофон. Необходимо только, чтобы его диск мог вращаться. На диск кладется испорченная пластинка с приклеенным к ней секторным контактом, вырезанным из жести или медной фольги (рис. 4а). При вращении жестяной сектор (на рис. 4б обозначен как общий контакт ключа S1) будет по очереди замыкать цепи питания гирлянд, касаясь трех контактов из упругой бронзовой фольги, установленных по кругу на равном расстоянии друг от друга, и по елке побегут разноцвет-

ные огоньки. Проигрыватель можно легко заменить любым подходящим электромоторчиком, например, от электрифицированных игрушек.

Однако при очевидной простоте электромеханический переключатель имеет недостатки: сильно шумит, не особенно надежен, занимает много места, обязательно требует ящик для закрытия находящихся под напряжением 220 В контактов. Гораздо лучше переключатель на современных электронных полупроводниковых элементах — тиристорах, принципиальная схема которого изображена на рисунке 5.

На этом рисунке гирлянды, состоящие на самом деле из большого количества ламп, для экономии места обозначены как одиночные лампочки H1—H3. Они будут гореть только в том случае, если включены последовательно с ними тиристоры V1—V3 открыты. После включения устройства в электрическую сеть конденсаторы C1—C3 через выпря-

митель на диоде V4 начнут заряжаться. Напряжение на управляющих электродах тиристоров будет возрастать, что может привести к их открытию. Пусть первым откроется тиристор V2. Тогда конденсатор C2 разрядится через него и управляемый этим конденсатором тиристор V3 открыться не сможет. Значит, гирлянда H2 горит, а остальные нет. Следующим откроется тиристор V1, что приведет к включению гирлянды H1, разряду конденсатора C1 и, следовательно, к выключению гирлянды H2. Последним откроется тиристор V3. Гирлянда H3 загорится, а H1 погаснет. И так сколько угодно долго.

Тиристоры КУ201Л можно заменить на КУ202Н. Электролитические конденсаторы и резисторы могут быть любого типа.

Желаю вам хорошо повеселиться под нарядной иллюминированной новогодней елкой!

Электроник

СЛОВАРИК

(Продолжение. Начало см. «Костер» №№ 9, 10, 1984 г.)

Диод — полупроводниковый прибор с двумя выводами, проводящий электрический ток только в одном направлении. Это свойство позволяет широко использовать диоды в качестве выпрямителей. У диода D246 выводы расположены в соответствии с рисунком.

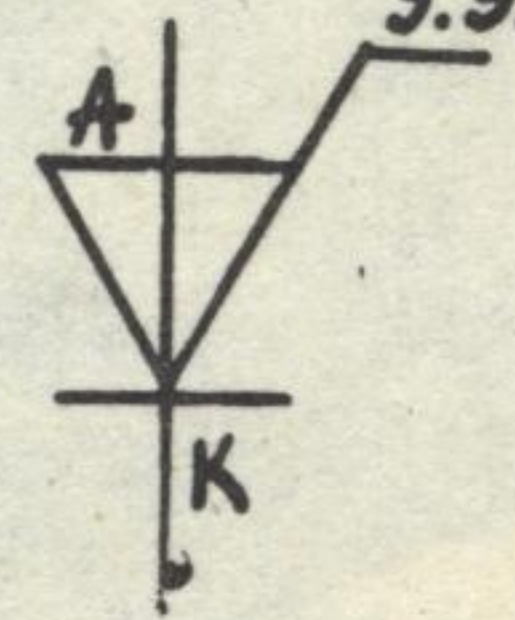
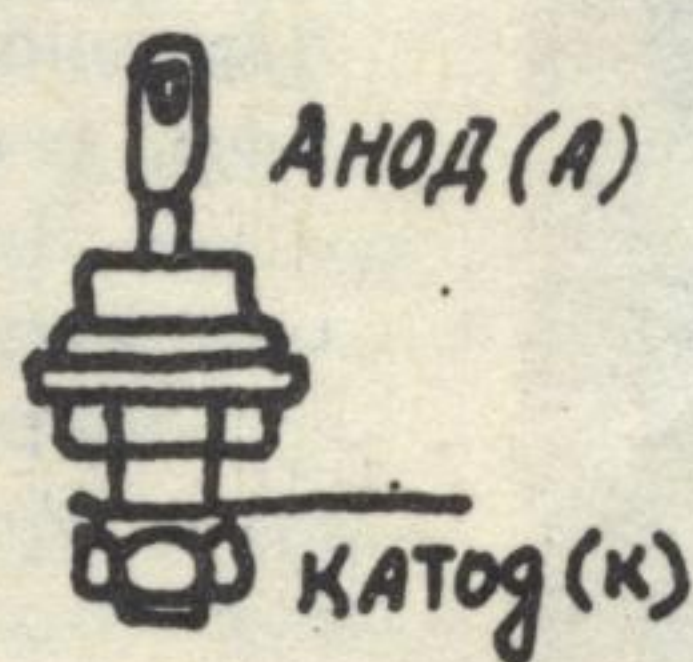

КИНО КЛУБ

НАКИДКА ДЛЯ СЛОНА

Попав на студию «Ленфильм», жди чудес. И они начались, едва я миновал проходную.

Человек мерял веревкой слона. Дрожал у него в руке блокнотик, куда он пляшущим карандашом записывал цифры. Человеку было очень страшно. Но он все равно залезал на лестницу, которую держали добровольцы, и старательно обмерял длину спины и окружность шеи своего клиента. А слону было шекотно, он думал, что с ним играют.

Я бы, конечно, еще посмотрел на слона, но меня ждали в пошивочной мастерской «Ленфильма». Встретила меня ее начальница Наталья Владимировна Антоненко. Вокруг весело стрекотали швейные машинки. А на манекенах висели космические скафандры, платья сказочных принцесс и даже костюм знаменитого Д'Артаньяна.

— Но, к сожалению, — сказала Наталья Владимиров-

на, — все это уже вчерашний день. Потому что главный герой каждой новой картины, как привередливый модник, одевается только в новое платье. Таковы законы кино.

А ведь каждый костюм — это тысячи мельчайших деталей, ошибиться в которых портным из этой мастерской никак нельзя.

Вот и приходится художникам-модельерам, закройщикам, мастерам обращаться за советом к историкам, часами просиживать в библиотеке над старинными альбомами и гравюрами.

Разные заказчики бывали в этой мастерской. Известные на весь мир артисты и только начинающие, взрослые актеры и актеры-дети. А порой одежду приходилось шить и для животных — медведей, ослов, лошадей.

— Так это ваш мастер со слона мерку снимал? — догадался я.

— Наш, наш, — засмеялись мастерицы вокруг. — Да мы уже и сшили. Сейчас будет примерка. Хотите посмотреть?

Огромное красное покрывало вынесли на улицу. Сбежался народ. Всем хотелось посмотреть, понравится ли слону обновка.

Слон задумался. Посмотрел вокруг — нет ли зеркала. Зачем-то потрогал покрывало хоботом. По-видимому, остался доволен. Потому что тут же пошел в павильон на съемку.

А. НЕФЕДОВ

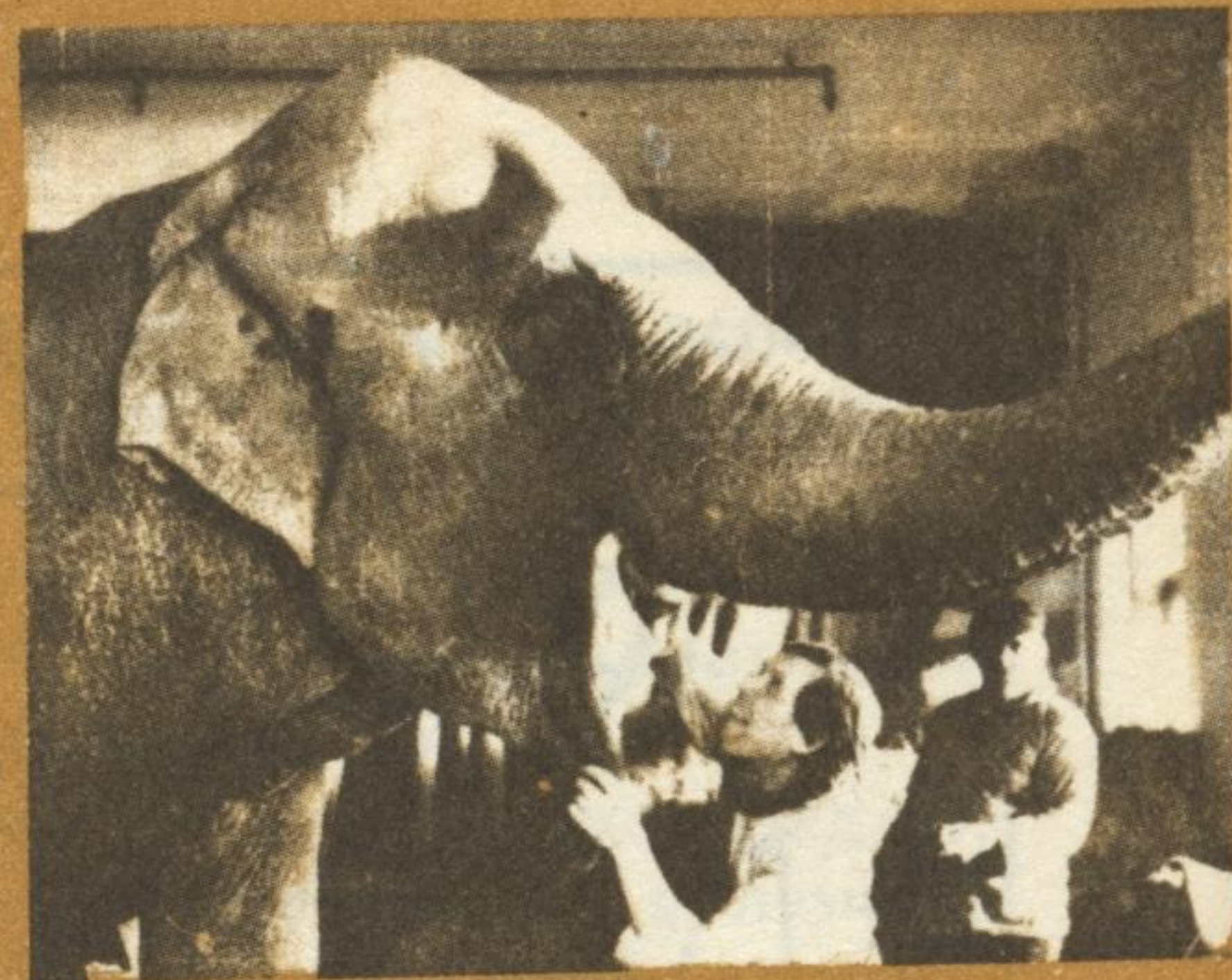

НАША АФИША

Ранние рассказы А. Куприна о цирке и сказка «Девочка и слон»

стали сюжетной основой нового фильма режиссера Надежды Кошеверовой «И вот пришел Бумбо...», снятого

на киностудии «Ленфильм». Именно для Бумбо и сшили накидку мастерицы из пошивочной мастерской.



КАВКАЗ ПОДО МНОЮ

— Смотрите, смотрите, — закричал мальчишка в красной лыжной шапочке. — Сюда парашютист летит.

Все, кто стоял у гостиницы «Чегет», как по команде посмотрели вверх. С неба планировал к гостинице парашютист на лыжах. Когда он приземлился, уверенно заскользив по снегу, все ахнули. Оказалось, что под одним куполом, на одних лыжах спустились с неба двое. Один парашютист был рослым дядей с бронзовым от загара лицом, а второй — совсем маленьким.

— Да это же девчонка! — изумился мальчишка в красной шапочке. — Во дает!

К парашютистам подошел режиссер.

— Молодцы! Эпизод снят.

В горах Кавказа съемочная группа студии имени Горького снимала художественный фильм «Парашютисты». В фильме есть эпизод: санитарный вертолет летит спасать сына чабана. Мальчик тяжело заболел, ему нужна операция. Но погода в го-

АКТРИСА ТОПА



Медведь был добродушен, любил бороться, и артисты кучей наваливались на него. Этого ласкового мишку Таня Заседателева привела на съемки фильма «Снегурочка». Было тогда Тане двенадцать лет, она занималась в цирковом кружке Дворца культуры имени Кирова.

Крошечного, с баранью рукавицу медвежонок Таня привезла из Сибири. У малыша погибла мать, и пришлось девочке выкармливать звере-

ныша из соски. Имя дали — Топа, потому что оказался медвежонок медведицей. Стала Татьяна ее учить. Сначала что попроще — танцевать, кланяться, кувыряться. Потом посложнее — на шаре ездить, на самокате кататься. Топа за один вечер освоила самокат. И даже понравился он ей — стала раскатывать по сцене театра, в котором они репетировали. И вдруг видит дрессировщица: медведица разогналась и катит прямо в ор-

кестровую яму, а там глубина больше трех метров! Татьяна закрыла глаза руками, чтобы не видеть, как разобьется ее любимица, а в щелку между пальцами невольно подглядела — сообразила медведица, одной лапой тормозит по полу, совсем как человек.

Татьяна посадила Топу на велосипед. Сначала медведица научилась равновесие держать, потом педали крутить и — поехала. Стала Топа артисткой, выступает с Татьяной Заседателевой в Ленинградском цирке. И в кино снимается.

С. ИВОЛГИН
Фото А. Гусева



рах такая, что посадить вертолет пилот не может. Тогда медсестра прыгает к чабанам с парашютом. Не теряя времени она привязывает мальчика к себе, становится на лыжи и летит на них по крутому склону к пропасти. Встречный поток ветра надувает купол парашюта, и медсестра вместе с мальчиком благополучно приземляется в долине прямо у машины «Скорой помощи», которая ждет их.

На взрослую роль желающих было хоть отбавляй. А вот кто сыграет сына чабана во время прыжка в пропасть? Помог случай. Шестилетнюю Женю Емелину режиссер увидел на склоне Чегета. Женя вместе с мамой каталась на лыжах. Сниматься Женя согласилась сразу, а мама — опытная парашютистка, дала разрешение дочери только после того, как внимательно понаблюдала за тренировочными полетами парашютистов-лыжников.

Вот так Женя Емелина снялась в фильме, пролетев с вершины горы Чегет к ее подножию вместе с мастером спорта Хамидом Юсуповым.

А. ЛЕВИНА
Фото С. Калабухова

ЭСКАДРОН, НА ВЫХОД!

Многие ли могут похвастаться, что служили в особом кавалерийском полку при студии «Мосфильм» и носили на синих петлицах эмблему — две скрещенные шашки на фоне подковы? Многим ли за два года удавалось сняться в десяти фильмах, да еще обучать известных киноартистов езде на конях?

В ста пятидесяти восьми фильмах снялись кавалеристы, а родился полк под гром пушек на Бородинском поле во время съемок «Войны и мира».

С конезаводов Краснодарского края привозят в полк необъезженных лошадей. Из Ростовской, Ставропольской областей приезжают стриженные под «нуль» призывники, потому что на степных просторах еще не перевелось умение сесть в седло. Многому предстоит обучиться и тем, и другим. Через два года лошади не боятся ни пушечной пальбы, ни режиссеров с мегафонами, не пугаются взрывов петард, дымовых шашек, мощных осветительных ламп. А мальчишки уезжают из полка повзрослевшими и на всю жизнь сохраняют любовь к тому чуду, что зовется — лошадь.

В. ЕГОРОВ



Современная горная наука все чаще задается вопросом: а нельзя ли обойтись при добыче полезных ископаемых без шахты, нельзя ли совсем ликвидировать подземный труд людей, исключить трудную и опасную работу шахтеров, нельзя ли найти новые методы добычи полезных ископаемых?

С некоторыми видами полезных ископаемых эта задача уже решается и весьма интересно. За последние десятилетия определилась даже целая отрасль горного дела — бесшахтная добыча.

ДЛЯ ЧЕГО ЧЕЛОВЕКУ СОЛЬ?

Кто же не ответит на этот вопрос? Вот она, соль, в наших солонках на обеденном и кухонном столах — сверкающе-белая, мелкая, рассыпчатая. Та соль, которой надо, как гласит народная мудрость, пуд съесть, чтобы узнать человека, живущего рядом. А кстати — сколько же лет надо узнавать друг друга? Выяснить это не так уж и сложно. Дневная норма потребления соли для человека около десяти граммов. Стало быть, вдвоем этот пуд — 16 килограммов — можно съесть примерно за два года с небольшим. Но таких пудов для всех людей нашей страны надо очень много. А если еще учесть, что соль является необходимым сырьем для химической промышленности: для производства хлора, соды и многих их производных — стекла, моющих средств, пластмасс — всего и не перечислить! — то понятно, что потребности в соли растут год от года.

Олег ЦАКУНОВ

Расширяется и сеть горных предприятий по разработке соли, многие из которых добывают соль бесшахтным способом. Дело это новое, интересное, и поэтому, когда мне предоставилась возможность побывать в Башкирском Предуралье, в городе Ишимбае, то я сразу отправился на крупнейший в нашей стране Ярбишкардакский рассолопромысел. Отправился — то есть пошел, потому что мне объяснили: это недалеко от города и рассказали как надо идти.

Где же промысел? По всем ориентирам я был уже на месте: вот дорога, вдали на горизонте светлый конус известняковой горы Шихтау — остаток рифа древнего пермского моря, справа — река Белая. Впереди на берегу — небольшая площадка промышленного предприятия. Сразу и не скажешь какого: мастерские расположились или маленький заводик. По трубе определил котельную, по линии электропередач — трансформаторную подстанцию. Серебристые резервуары стоят, несколько двухэтажных зданий. Не впечатляла эта картина. Не было ощущения размаха работ, какой обычно виден на крупном горном предприятии.



Рисунок
О. Филипенко

Да и скважин не видно. Я знал, что на промысле несколько десятков глубоких скважин. Но у них же и вышки должны быть чуть не сорок метров высотой? Вышек не было. Расстилавшаяся передо мной слегка холмистая равнина приветливо зеленела молодой травой. Были небольшие домики — что-то вроде садоводческих — то там, то здесь. Ко всему, дополняя этот нерабочий пейзаж, паслось несколько коров, ближайшая из которых уставилась на меня,

дожевывая очередную порцию свежей зелени.

— Точно вы пришли, — улыбнулся начальник рассолопромысла. — Коровы, конечно, сюда случайно забрели — не положено им находиться на нашей территории. А вот вашего желанного производственного размаха у нас и быть не может. У нас вся работа под землей. И хотя мы добываем соли побольше любой шахты, лика Земли не искажаем. А ведь это уже не малое преимущество. Под нами — вот где мы сейчас стоим — на глубине, примерно, километр залегают пласты соли. Мы добываем эту соль подземным растворением или, как еще называют этот метод, — подземным выщелачиванием. Понимаете, когда промышленности нужны именно растворы хлористого натрия или, как говорят эксплуатационники, — рассолы (отсюда и название — рассолопромысел), то этот метод разработки очень выгоден. В принципе — он прост, исключает работу людей в недрах, то есть — безопасен. А работу производит вода, которая подается в скважины под давлением. Вода внизу растворяет соль, и уже раствор поднимается за счет давления насосов на поверхность, поступая на завод. У нас на сорока скважинах и промплощадке занято в десять раз меньше людей, чем на шахте такой же мощности. А домики, которые вы видите, это укрытия для оголовков скважин, зимой они утепляются. А буровые вышки мы

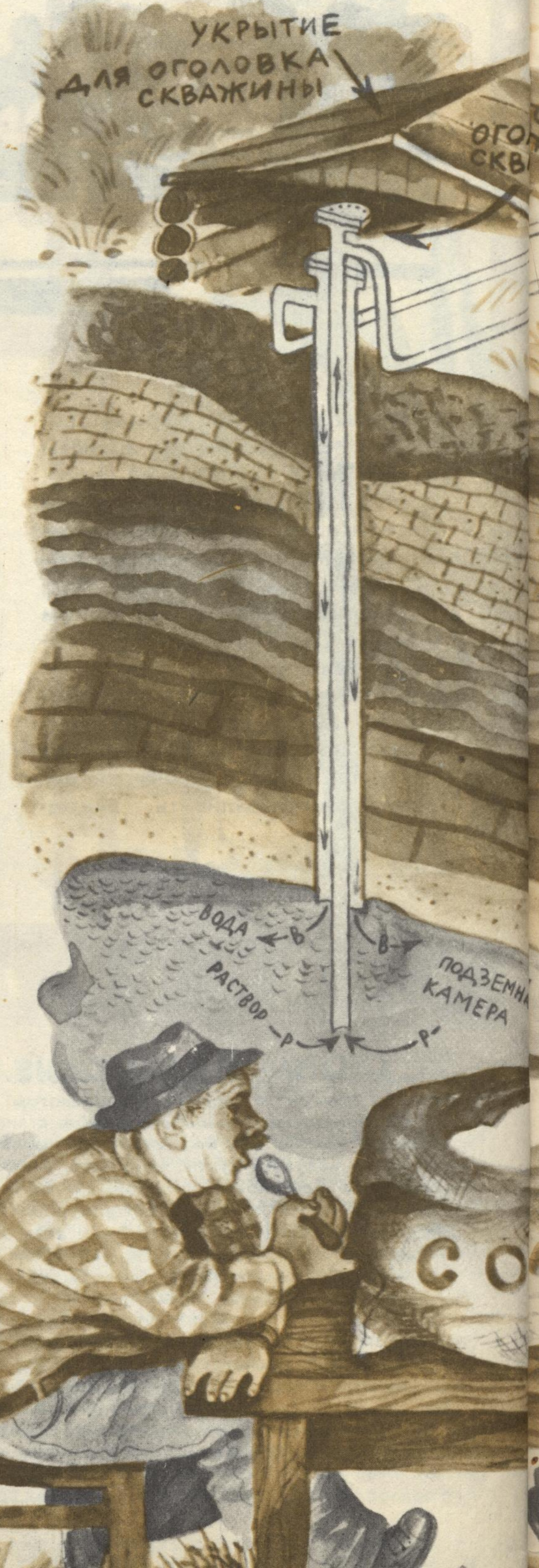
устанавливаем только на период ремонта скважин. Как это выглядит под землей, посмотрите на рисунке.

Есть и еще одно интересное следствие бесшахтной добычи соли. Образующиеся под землей после растворения соли огромные камеры — в некоторых из них двадцатипятиэтажный дом поместился бы! — можно использовать для хранения нефти и газа. Предполагают использовать их для закачки и консервации на больших глубинах вредных отходов промышленных предприятий. Научно-исследовательские и опытные работы в этих направлениях уже проводятся.

А как с другими полезными ископаемыми? Методом подземной выплавки получают серу в промышленных масштабах на Украине и в Туркмении. Сероносные известняки под землей разогревают через скважины до ста и более градусов. Твердая самородная сера, находящаяся в порах и трещинах породы, переходит в пластическое и жидкое состояние, начинает постепенно стекать в понижения подземного рельефа. А оттуда ее извлекают скважинными насосами.

А вот другой пример — фосфоритное месторождение в Кингисеппе, что неподалеку от Ленинграда. Продуктивный пласт здесь мощностью в несколько метров состоит из песков с обломками фосфатных раковин, типа гальки, что ли. В естественном состоянии в карьере пласт берут экскаваторами, предварительно убрав все покрывающие породы. Пески пласта — довольно рыхлые. А что, если эти фосфоритные пески довести под действием воды до состояния жидкой массы или, как еще говорят, до «пльвунного» состояния и тогда уже попытаться извлекать через отверстия скважин? Попробовали — получилось. И сейчас на Кингисеппском месторождении ведутся опытно-промышленные работы по скважинной гидродобыче.

Можно не сомневаться, что за бесшахтным способом добычи полезных ископаемых — будущее.





ИЗ КЛАДОВОЙ ТЕОРИИ

По шахматной статистике половина всех партий решается в эндшпиле, а из них 50 процентов — окончания ладьейные. Вот почему шахматисту необходимо изучить «характер и повадки» ладьи в конце игры.

Расставь фигуры так — белые: Kpg4, Ла8, па7; черные: Kpg2, Ла1. В этой позиции (эюд А. Тронцкого) находит применение важный выигрышный прием. Обдумаем, как белым действовать...

Стоит ли пешке шагнуть и она — ферзь. Но как такой шаг сделать? Ведь белая ладья не может покинуть поле а8: пешка останется незащищенной. Пойди ладья с шахом — другое дело. Но попробуй, когда черный король спрячется от нее! Спрятался за... спину короля белых!

Что же можно предпринять? Оторваться от «навязчивого спутника» не удастся: если 1.Крh4, то Крh2; или 1.Крi4 Крi2 2.Кре5 Кре3, и так далее. А не подойти ли королем вплотную к пешке и этим высвободить ладью? Попробуем — 1.Крi5 Крi3 2. Кре6 Кре4 3. Крд6 Крд4 4.Крс6 Крс4 5. Крb6. Конечно, если теперь черные продолжат свою «игру в прятки» — пойдут 5... Крb4, то последует 6. Лh8, а затем а8Ф с выигрышем. Но черные на 5.Крb6 ответят 5... Лb1+ 6.Крс6 Ла1...

Так что же? Ничья? Нет! В положении после 4.Крс6 Крс4 у белых есть ход, ведущий к победе. **Доблестные разведчики! Кто из вас найдет этот ход? Кто сообщит о нем шахмат-адмиралу?**

ТРЕНИРОВОЧНАЯ КАБИНА

Заходите, пожалуйста! Сегодня сюда приглашаются для тренировки разведчики из отряда ШХМ. Готовы? Начинаем...

А. (Александр Гришин, с. Ермоловка) — см. диаграмму.

Б. (Олег Шалыгин, Первомайск).

Белые: Крд3 Фd2 Лg7, Кd8; черные: Крд6, пп.с7, с6.

Оба автора утверждают, что в их задачах белые могут дать мат в 2 хода. Все разведчики должны проверить это и доложить Ферзьбери. Приступайте!

БЮРО САМОПРОВЕРКИ

Задачи в «Костре» № 8 решаются так:

Чемпионат-84. ШХМ. А. 1.Сf3 Крс8 (или Кре8; Сd5) 2.О—О! Крb8 3.Ла1. **Б.** 1.Кс4 е5 2.d5 е4 3.d4. **В.** 1.Фh8! Крb1 2.Фa1+! Кр:a1 3.Кр:c2. **Г.** Белые спасутся — 1.Кра3 Сi6 2.b4 Сb2+ 3.Крb3 b5 4.Сb1! — ничья. А если 1... Сg5, то 2.b4 Сс1+ 3.Крb3 Сb2 4.b5 Сg7 5.Кра3 Сi8+ 6.Кра4! — ничья. **Д.** Выигрыш — 1.Сf2+Крh5 2.g4+ Крh6 3.Крi6! Крh7 4.g5 Крh8 5.Сd4! Крh7 6.Сb2 Крh8 7.g6! **Е.** Выигрыш — 1. Сb2! Лf8 2. Лс7+! Крg8 3.Лg7+ Крh8 4.Кра2! и черные в цугцванге, т. е. проигрывают лишь потому, что обязаны сделать ход.

РШ. А. 1.f6!X. **Б.** 1.g3! 2.e5! 3.c7X. **В.** 1.e5! ab2 (d2; с3!X) 2.сс7! 3.с5X. **Г.** 1.h8 е3 2.d4! d2 3.с3! b4 4.b8X. **Д.** Здесь белым не выиграть: если 1.f4 (f6; b4=) 2.f6 3.f2 4.b8, то 4... b4 5.c7 с3! 6.d4 b6=. **Е.** 1.a3! a1 (с1; е3X) 2.ad6! 3. f4X.

МШ. А. 1.23! 29 2.33 38 3.1 45 4.44!X. **Б.** 1.32! 2.41!X. **В.** 1.40! 2.20X. **Г.** 1.28—22! 2.24! 3. 21X. **Д.** 1.35! 29 2.40! 33 3.1!X. **Е.** 1.3! с двойной угрозой — 21X или 30X. Черная дамка гибнет.

Резерву. Эта пешка пройдет в ферзи, если слон ходит по белым полям. А при слоне, ходящем по черным полям, — ничья, т. к. черного короля из угла не вытеснишь.

Кто? Кто? Кто? 1. Са4! Кр:a1 2.Крс2! b5 3.с6 и белые побеждают.

ДЛЯ РАЗВЕДЧИКОВ РШ

Вот позиция (Ю. Сарбийк, Мурино) — белые: е1, g1, черные: f4, h4.

Проще некуда: всего по две шашки! Спасутся ли белые, если пойдут 1.d2? А если 1.ef2? А если 1.gf2? Кто ответит верно (и докажет свою правоту ходами), будет участвовать в розыгрыше призовой шашечной книги с автографом гроссмейстера.

ДЛЯ РАЗВЕДЧИКОВ МШ

Шашки стоят так — белые: 16, 33, 36, 41, черные: 21, 23, 27, 31. Могут ли белые выиграть? И здесь среди ответивших верно будет разыграна призовая шашечная книга с автографом гроссмейстера.

Решения по этим двум конкурсам присылать не в одном письме, а раздельно. Призеры будут названы в «Костре» № 5 1985 г.

НАЧНЕТСЯ В ЯНВАРЕ

Что начнется?

Конечно, чемпионат АРЧЕБЕКА по шахматам и шашкам!

Кого примут?

Каждого, кто пришлет заявку!

Будут ли отмечены победители?

Обязательно! Дипломами, призами, присвоением спортивных разрядов.

А если человек не умеет играть?

Его зачислят в Отряд резерва, где он получит необходимую подготовку.

Вступайте в Армию Разведчиков Черно-Белых Клеток (АРЧЕБЕК)!

Включайтесь в Чемпионат-85!

Заявку («Прошу принять меня...») пишите на почтовой открытке и шлите шахмат-адмиралу Ферзьбери (193024, Ленинград, Мытнинская, 1/20, «Костер», АРЧЕБЕК).

КОМУ ДОСТАЛСЯ

„МАЙСКИЙ ПРИЗ“?

Вот разведчики, которые награждаются в этом конкурсе («Костер» № 5): за задачу № 1 — Андрей Новиков (с. Александровское); за задачу № 2 — Вася Гарипов (Березники); за № 3 — Дима Гусаров (Дзержинск); за № 4 — Ждана Тимофеева (г. Хмельницкий); за № 5 — Вилена Солдатова (Саратов); за решение всех пяти задач — Женя Малядский (Уфа).

Правильно решили задачи и многие другие участники конкурса — всем им шахмат-адмирал Ферзьбери выносит благодарность.

Какие же решения этих пяти задач-малюток горьковского композитора А. Шапошникова? Вот они —

№ 1. В два хода — 1.Лdf4! № 2. В два — 1.Сb7! № 3. В два — 1.Лb6! № 4. В два — 1.a8K! № 5. В два — 1.Фg8!

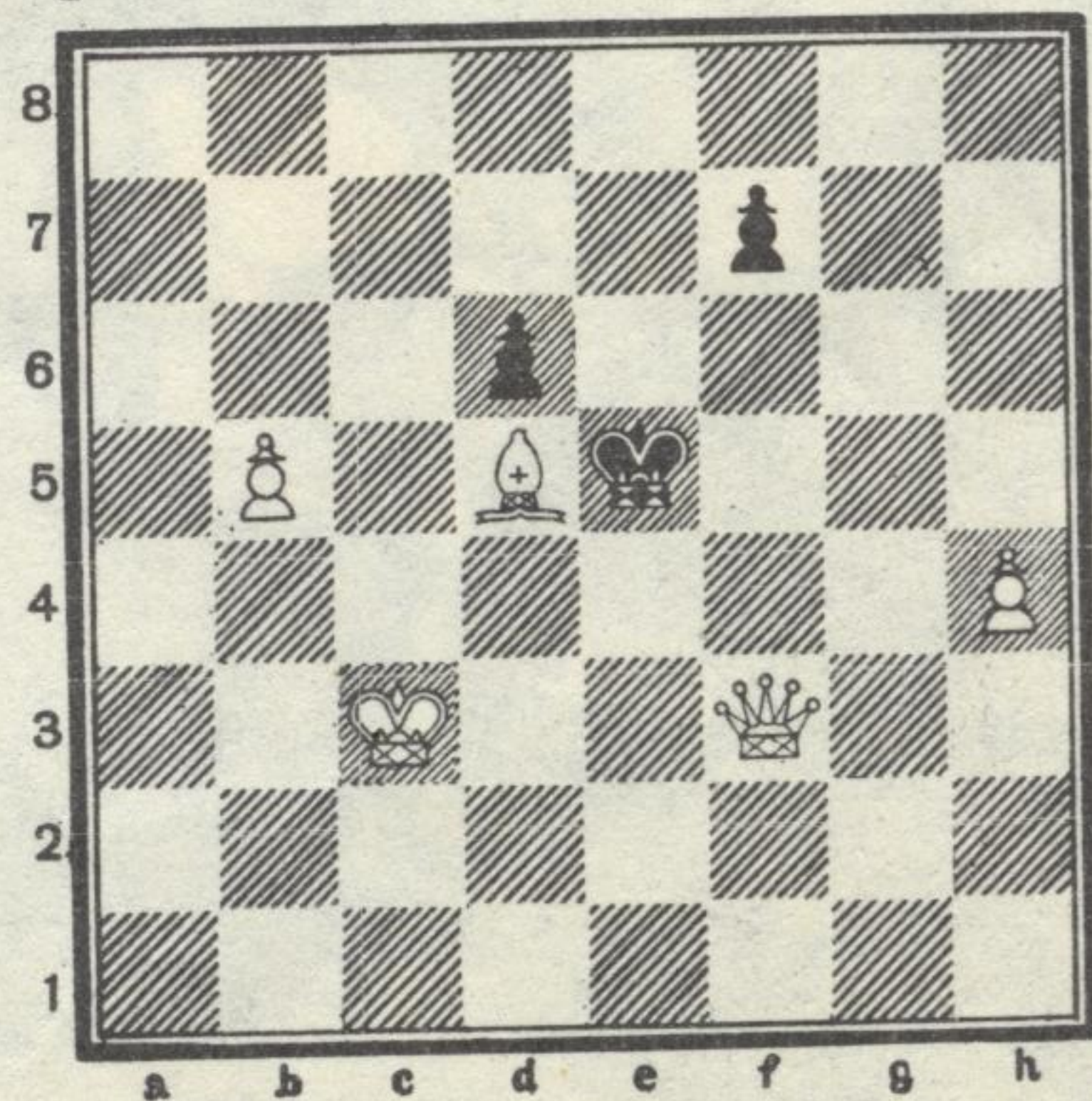

С КЕМ ДРУЖИТЬ МЫШКЕ?

ОСЕТИНСКАЯ СКАЗКА

Рисунок А. Ивашенцовой

Мышке захотелось найти себе надежного друга. Рядом жили ее подружки, но про них Мышка подумала:

«Они маленькие, слабенькие... Что толку искать себе товарища среди них? Нет, мне нужен друг, который был бы всех сильнее!»

Влезла она ночью на высокую сосну и тоненько крикнула Месяцу:

— Месяц, Месяц! Говорят, ты самый сильный! Я хочу с тобою дружить!

Месяц поглядел сверху на Мышку и ответил:

— Что ты! Я не самый сильный, я даже не самый светлый... Светлее меня, сильнее меня — ясное Солнышко!

— Что ж, — говорит Мышка, — пойду к Солнышку...

Тут Солнышко и само вышло ей навстречу.

Вышло, улыбнулось, озарило все вокруг таким теплым, таким ярким светом, что Месяц вмиг потускнел, а Мышка запищала:

— Ой, и верно — Солнышко сильнее Месяца! Солнышко! Я буду дружить с тобой. Ты согласишься стать моим другом?

— Согласно, — ответило Солнышко, — да вот плывет сюда темная Туча. Она меня сейчас закроет, мой свет померкнет, она — сильнее меня.

И — правда. Наплыла Туча, спрятала Солнышко, Мышка только и успела сказать:

— Ах!

Опомнилась, запищала:

— Туча, Туча! Раз ты такая могучая, давай с тобою дружить!

— Я бы не против, — пророкотала басом Туча, — да вот уж поднялся Ветер-силач, он меня гонит прочь!

И Ветер-силач Тучу прогнал долой.

— Ветер, Ветер, — обрадовалась Мышка, — вот с тобой-то я дружить и буду! Ты самый непобедимый!

— Нет! — вздохнул Ветер. — Глянь, Мышка, вон туда, на пашню... Видишь, там шагает с плугом пара Быков? Я дую им встречу, — а они, знай себе, шагают, пашут! Я хочу их остановить, — а они шагают! Они сильнее во много раз...

Только Мышка хотела выскочить из-под сосны, только хотела с Быками заговорить, напроситься на дружбу к ним, а они со своим тяжелым плугом и встали. Остановились, поднатужились, плуг дернули, а он — ни с места. Тянут, ярмо чуть ли не трещит.

— У-ух! — заревели Быки. — Опять попался в борозде крепкий корень. — Даже плугом его не рассечь, не переломить... Кто нам, Быкам, поможет?!

— Мы! Мы! Мы! — запищало, загомонило под мышьиной сосной.

И видит Мышка: ее давние соседи — такие же,



как она, серенькие Мышки — выскакивают друг за другом из норок, катятся к пашне, к борозде, к тому крепкому корню и давай его своими крохотными зубенками точить-грызть! Минуты не пролетело — лопнул корень, плуг пошел, Быки благодарно вздохнули:

— Вот кто самый-то сильный, — сказали они, — тот, кто нам помощь оказал! Так кого ты, говоришь, себе в друзья ищешь?

— А я уже нашла! — засмеялась Мышка. — Это — мои соседи! Я их позову в гости, и мы подружимся навсегда.

Пересказал Л. КУЗЬМИН



МОРСКАЯ ГАЗЕТА



Выходит
под редакцией
контр-адмирала
Н. В. СКОСЫРЕВА

Оформление
Р. Попова

Год издания — 28-й

КОРИДОР СМЕРТИ

— Чтобы попасть в порт Печенгу, нужно пройти длинным и нешироким заливом Лиинахамари... В 1944 году в Печенге были фашисты, и город и порт назывался — Петсамо. Залив же фашисты нарекли «Коридором смерти». Это потому, что, как они думали, никто живым по заливу к порту не пройдет...

«Так рассказывал мне Александр Осипович Шабалин, дважды Герой Советского Союза. Сейчас Александра Осиповича нет в живых, а я жалею, что все-таки мало встречался с ним и так мало узнал о его удивительных подвигах и смелых атаках его торпедного катера — от него самого, от Александра Осиповича...

— Так вот, смотри, — говорил Александр Осипович, и на листке бумаги он нарисовал узкий залив и в конце его — кружочек — порт. — Здесь — вход в залив, тут боны и сети, которые тоже нужно было преодолеть... А по берегам у фашистов — пушки и пулеметы. Лучшие инженеры трудились здесь. И когда наши решили штурмовать порт, первых десантников на головном катере приказали высадить мне... Вот так же я размышлял над картой залива в ночь перед операцией. Правый берег, отметил я про себя, — высокий, обрывистый, левый — отлогий. По разведанным на правом — у фашистов особенно тяжелые пушки и больше всего пулеметных гнезд...

Посадил я на свой ТК-114 десантников и пошел. За мной — другие катера. Вот и вход в залив. Фашисты нас сразу обнаружили. Вспыхнули прожектора. С обоих берегов разом потянулись к моему катеру светящиеся трассы пуль и снарядов. Огонь все усиливался и, казалось, и метра не будет воды, куда не пристрелялись бы фашисты. И вот тут что-то мне словно подсказало: переложил я штурвал вправо и — под высокий берег. Фашисты сперва, наверное, решили, что подбили меня. А я, понимаешь, еще когда прошлой ночью карту изучал, подумал: не здесь ли под высоким берегом для нас — спасение? Так и вышло. Пушки и пулеметы фашистов простреливали весь залив и особенно — середину его, фарватер, а под крутым берегом была «мертвая зона», стволы пушек не опускались так, чтобы бить круто вниз... Этим мы и воспользовались. Катер мой просто исчез из поля зрения артиллеристов правого берега. Ход, правда, пришлось сбавить, чтобы не налететь на прибрежные камни. Так, по самому краю «Коридора смерти» мы и пошли. А за мной — другие катера. С левого берега стреляли, но это был уже не тот огонь, на который рассчитывали фашистские инженеры, когда строили свои укрепления... Словом, прошли мы «Коридор смерти» и тут уж на «самом полном» — к причалам. По заливу мы шли полчаса, а на бросок к причалу потратили тридцать секунд... Миг — и мои десантники попрыгали с палубы, залегли с пулеметами на берегу, окопались. Еще немного — и остальные катера подоспели. Вот и все...

Так скромно рассказывал мне Александр Осипович. Его рисунок — чертеж залива с «Коридором смерти» я сохранил. Позднее, листая газеты военного времени, я нашел приказ Верховного Главнокомандующего, где было сказано, что «войска Карельского фронта прорвали сильно укрепленную оборону немцев северо-западнее Мурманска и сегодня, 15 октября, при содействии кораблей и десантных частей Северного флота овладели городом Петсамо (Печенга) — важной военно-морской базой и мощным опорным пунктом обороны немцев на Крайнем Севере».

За прорыв «Коридором смерти» Александр Осипович получил свою вторую Золотую Звезду Героя.

Олег ОРЛОВ

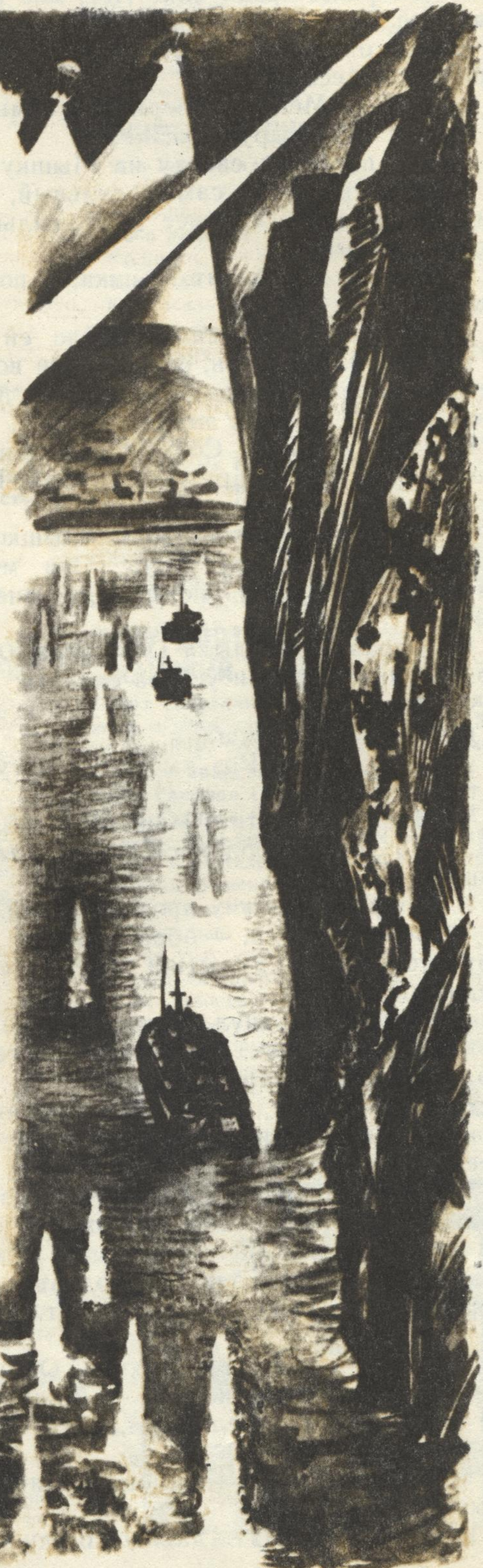



ОКЕАНСКИЙ ТЕЛЕГРАФ



Борт современного большого судна бывает очень высоким — порой выше десятиэтажного дома! Как спустить с такой высоты людей в случае аварии? А если пожар и спасаться нужно быстро? Конструкторы придумали спусковое устройство, похожее на широкий рукав. Рукав быстро бросают с палубы до самой воды. В рукаве — еще один рукав, который закручивается спиралью. По этой мягкой спирали и скатываются вниз потерпевшие крушение моряки и пассажиры. И быстро и не ушибешься. А внизу их ждут шлюпки и спасательные плоты.

С. ЮРЬЕВ

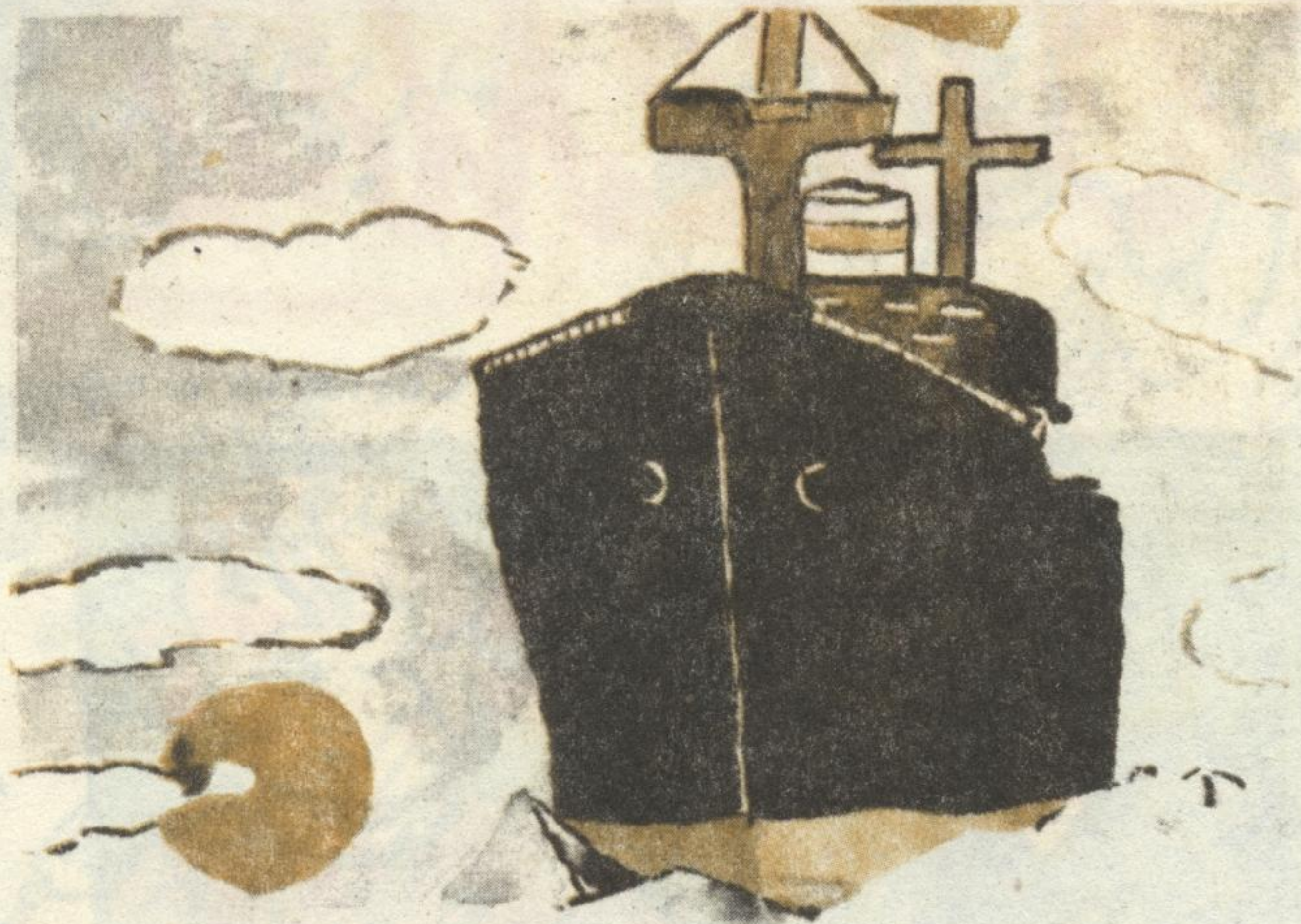

ВЫСТАВКА ПИНГВИНА

ВО ЛЬДАХ
Вася Корзинников, пос. Усть-Мая



Окончание. Начало см. в «Костре» №№ 5—10, 1984 г.

Все кораблики перед началом игры расставляются по своим портам. Для каждого корабля вырезается из плотной бумаги небольшая карточка, на одной стороне которой пишется — какой корабль: бриг, линейный, корвет и т. д. Карточки тасуются и раскладываются по портам вниз надписями. Сначала для одной играющей стороны, потом для другой. Затем карточки открываются и заменяются корабликами. Это определяет расстановку сил перед началом игры. Кому начать — решает жребий. Каждый порт вмещает равное количество кораблей. Если их сделано немного, то по 2—3 корабля. Но не более шести в одном порту. Корабли, которые чинятся во время игры, в это число не входят. Если корабль починен, а в порту их уже шесть, один выводится в море.

Если нет возможности сделать карту рельефной, ее можно

нарисовать на плотном ватмане. Клеточки вычерчиваются тушью. Если карта на доске или ровной фанере, разбивка на клеточки делается с помощью металлической линейки и кончика ножниц или ножа на глубину $\frac{1}{2}$ —1 миллиметра. Если клеточка карты занята сушей и морем, то корабль может в ней стоять, если морем занято более половины клеточки.

Портом считаются клеточки порта (акватория порта), фортом — укрепления в центре порта.

На карте для ее оживления можно написать названия островов, заливов, проливов, фортов, морей: «Остров Трех Кашалотов», «Пальмовый Берег», «Бухта Баракхата», «Море Приключений» и т. д.

«Морская газета» просит сообщить: кто изготовил игру в кораблики и играет в нее с друзьями.

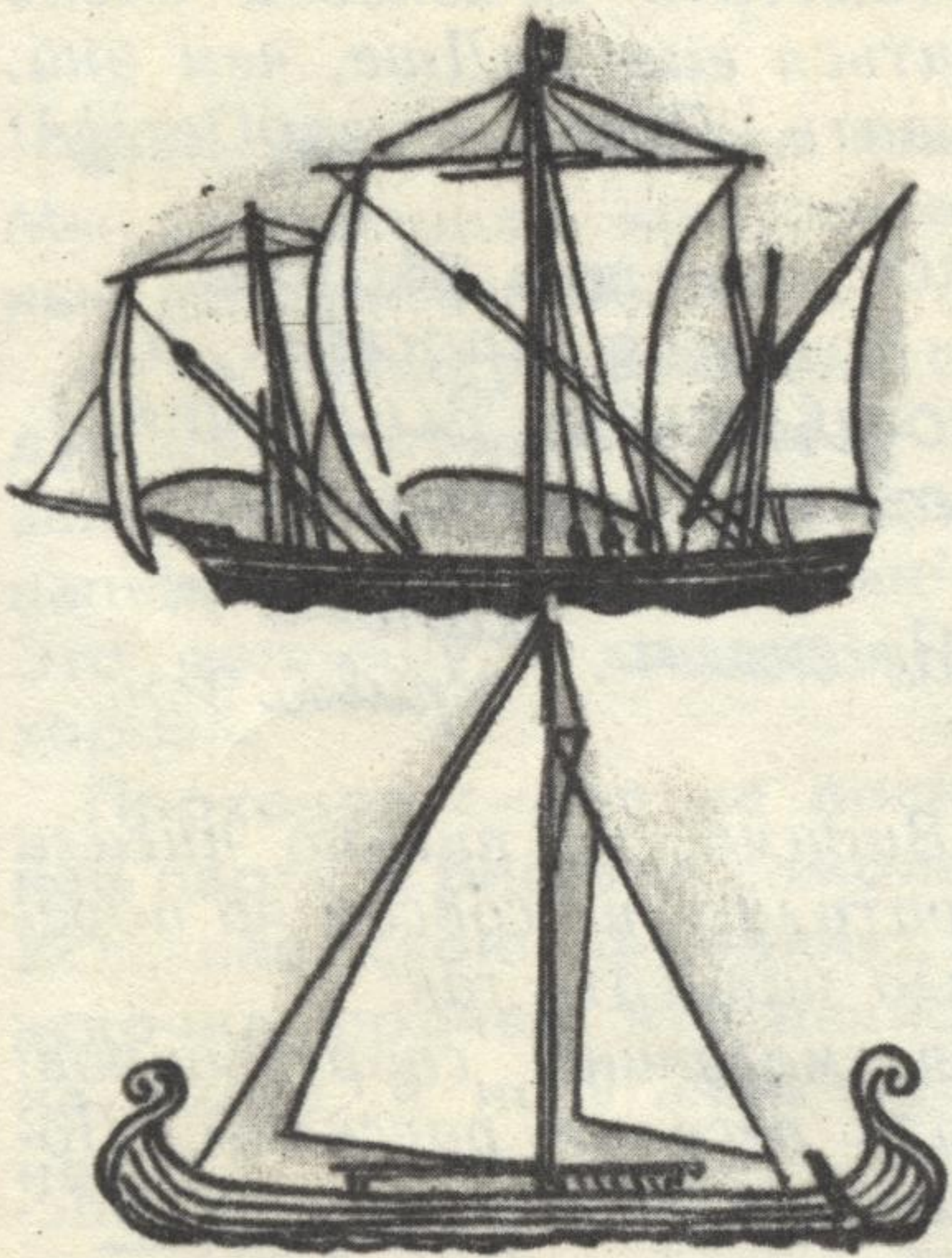

Посмотри и подумай

Художнику дали задание: нарисовать корабль викингов, каравеллу, трехмачтовую гафельную шхуну и яхту с бермудским парусным вооружением. Нарисовать-то художник нарисовал, но кое-что перепутал. Что именно?

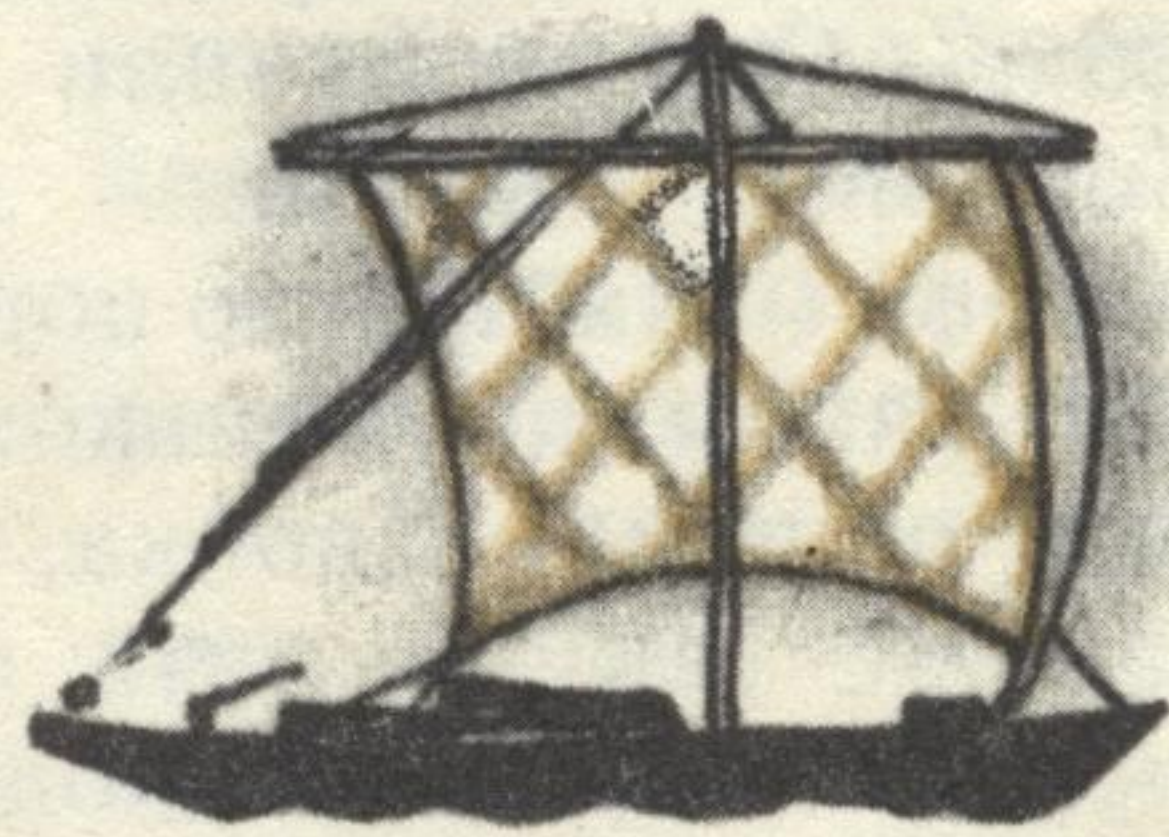



Составил и оформил Л. Каминский



— Здравствуйте. Садитесь! — сказала Мария Ивановна. — Перед началом урока хочу с вами провести коротенький диктант. Всего из одного предложения. Итак, запишите в тетрадь пословицу: «Грамоте учиться — всегда пригодится».

Вообще-то я раньше никогда не списывал. Папа говорит, что это вредно для зрения. Зато я получаю тройки. А мама из-за моих троек так переживает, что папа боится, не станет ли ей плохо с сердцем. Поэтому я решил: пусть уж лучше у меня будет плохо со зрением, чем у мамы с сердцем.

У соседа по парте Валерки Лаптева я списал первое слово: «грамоти». Но Валерка закрыл от меня тетрадь локтем, поэтому второе слово я подсмотрел у Наташки Прониной: «учица». Третье слово — «всегда» я списал сзади у Борьки Соловьева, а четвертое — «пригодитца» — у Гавриловой Веры с соседней парты. Поставил точку и сдал тетрадь.

А на перемене я проверял свое зрение. Миша Богданов держал газету, а я пробовал читать ее с другого конца коридора. Оказалось, со зрением плохо. Ну, да ладно, зато у мамы с сердцем все будет хорошо.

На следующий день Мария Ивановна сообщила, у кого какие отметки:

— Как я и ожидала, почти все написали без ошибок — на пятерку. Четыре человека — Лаптев, Пронина, Соловьев и Гаврилова — допустили по одной ошибке. Они получили четверки. А вот Гриша Бобров... Встань, пожалуйста! — Я встал. — Бобров меня просто поразил своей неграмотностью! В таком коротеньком предложении — целых четыре ошибки! Двойка, Бобров!

— Да как же так!? — чуть не закричал я. — Ведь я у них все списал! Выходит, зря списывал, зрение себе портил!..

А уж про то, что будет с мамой, мне даже подумать страшно!

Михаил БАРТЕНЕВ

Из почты учителя смеха



Дорогой Учитель Смеха!
Однажды на уроке математики я случайно залеп песню «Во поле березонька стояла». Учительница услышала и поставила мне двойку по поведению. Разве это справедливо?

Толя 3-ий. Малитогорск.

Дорогой Толя! Конечно, учительница погорячилась. Но и ее понять можно: какое отношение имеет «березонька» к математике? Вот если бы ты залеп про березоньку на ботанике, то, наверно, получил бы пятерку.

Уважаемая редакция!
Посоветуйте как мне отомстить моей соседке по парте Семеновой она хоть учится лучше меня но задротца и не даёт списывать. Гарик К-чук. Одесса.

Дорогой Гарик! Отомстить Семеновой очень легко: постарайся учиться еще лучше, чем она, и не давай ей списывать. Пусть не задОетЦА!

Дорогая редакция «Весёлого звонка»!
У меня к вам большая просьба. Я люблю модно одеваться. Вышлите мне, пожалуйста, кроссовки голубые, размер 34.
С уважением, Марина П.
г. Кривой Рог.

Дорогая Марина! Видимо, ты письмо писала в спешке, поэтому обратилась не совсем по адресу. Письмо нужно было написать так:

«Дорогая дирекция магазина спорттоваров! Я очень люблю читать веселые рассказы. Поэтому прошу напечатать в журнале смешной рассказ, размер — полстраницы. С уважением, Марина Т.»

Извини, Марина, если я что-то перепутал: я очень тороплюсь.

КОНКУРС



и все
засмеялись!



На уроке русской литературы Света читала вслух былинку об Илье Муромце. Читала она хорошо, на разные голоса. И вот мы слышим:

— ...И сказал тогда славный богатырь Илья Муромец Соловью да разбойнику... Ай, Людмила Николаевна, Витя щиплется!

И все засмеялись!

Вася Кучеренко,
6 класс,
Черкассы



— Расскажи нам, пожалуйста, Морозов, как добывали пищу древние люди, — обратился к Васе Игорь Петрович.

Морозов молчал.

— Ну, чем они питались?

— Они питались... медведями! — выпалил Вася.

— Чем-чем? — переспросил учитель.

— Древними медведями! — поправился Вася, и все засмеялись!

Катя Козлова,
Владивосток

Трудное упражнение



Учитель физкультуры поручил Толе Голованову провести с нами разминку.

Толя показал несколько упражнений, а потом сказал:

— Следующее упражнение — согнуть ноги в локтях!.. И все засмеялись!

Света Пастухова,
5 класс,
Черногорск
Красноярского края

На собственном примере

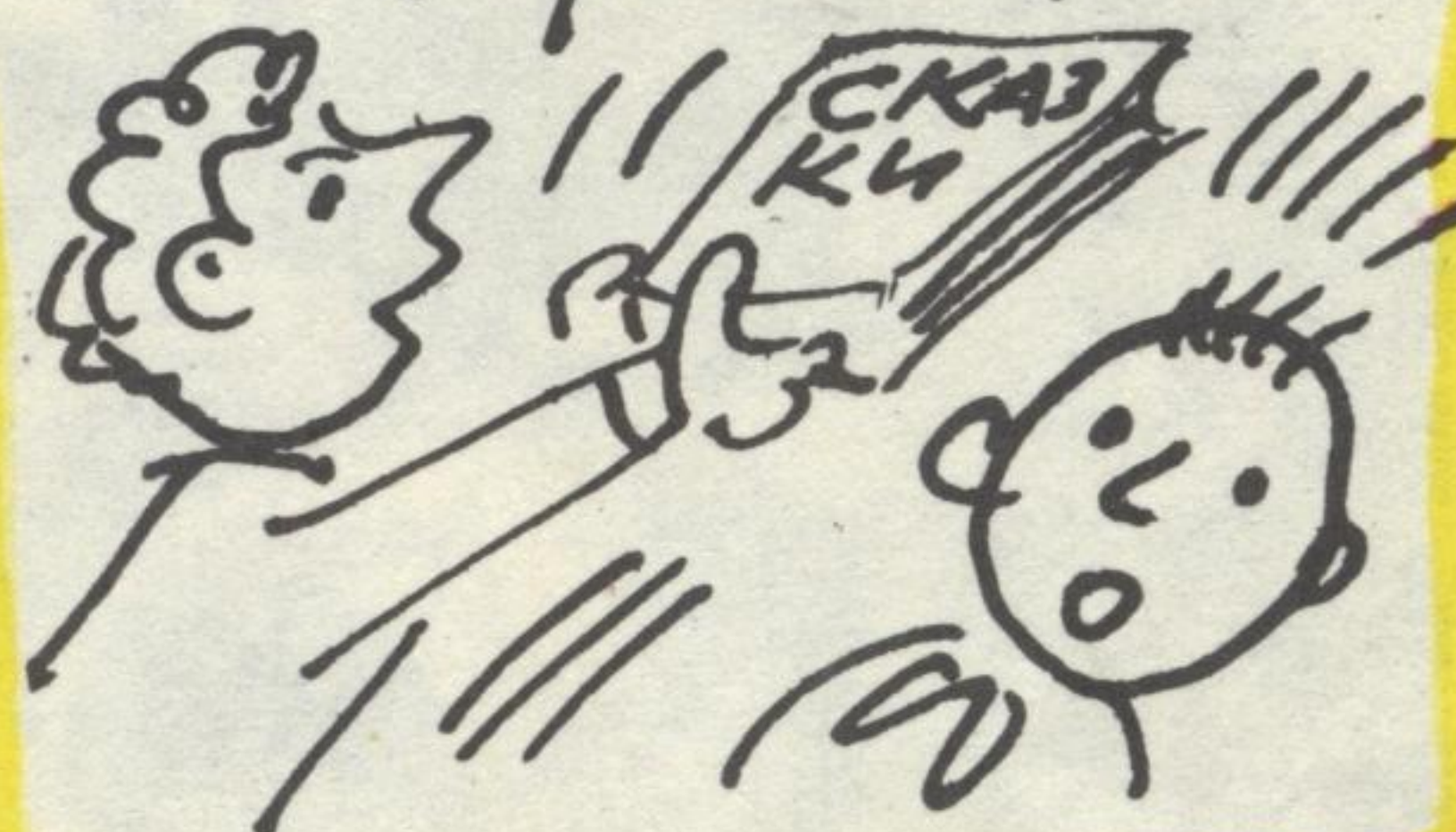

Нас с Гариком назначили вожатыми в 1-в класс. Вот заходим мы к первоклашкам, а они на нас внимательно смотрят. Гарик говорит:

— Сейчас, ребята, мы будем играть с вами в очень интересную игру! — и чертит на доске какие-то квадратики.

— Подожди ты со своей игрой, — сказал я, — давай им лучше книжку почитаем.

Я попытался отнять у Гарика мел, а он меня оттолкнул. Я рассердился и — раз! — книгой его по голове. Во время нашей драки вдруг открылась дверь и вошла учительница.

— Что это у вас происходит? — сердито спросила она.

— А это мы им показываем, как нехорошо драться, — сказал Гарик.

И все засмеялись!

Ашот Геворкян,
5 класс,
Ереван



Шел урок немецкого языка. Мы переводили вопросительные предложения.

— А сейчас переведем следующее предложение, — сказала учительница и на доске написала: «Ты сделал уроки?» — Это попрошу я сделать Прохорова.

Прохоров сидел на последней парте и рисовал самолеты. Услышав свою фамилию, он вскочил, прочел, что написано на доске, и испуганно произнес:

— Не-е-т...

И все засмеялись!

Сергей Никонов,
Ленск Якутской АССР



На уроке русского языка Любовь Ефимовна задала нам упражнение — придумать словосочетание со словом «очень». Все вставали и приводили примеры. Когда дошла очередь до Сергея, он встал и задумался.

— Ну, что же ты молчишь, — сказала учительница. — Неужели это так трудно?

— «Стул очень деревянный», — сказал Сережа.

И все засмеялись.

Таня Дементьева,
6 класс,
Лесосибирск



**ВСЕСОЮЗНЫЙ
ШТАБ
КРАСНЫХ
СЛЕДОПЫТОВ**



ОПЕРАЦИЯ «КРАСНОЕ ЗНАМЯ»

В нашем музее Боевой славы собраны документы и воспоминания ветеранов 1023-го стрелкового полка, который во время войны с фашистами сражался под пионерским знаменем. Среди материалов бережно хранится и стихотворение московской школьницы Вали Крючковой. Оно было написано в январе 1945 года и тогда же послано воинам героического полка. Вот это стихотворение:

Здесь боролось войско упорное,
Сокрушая жестоких врагов.
И ворвались в поселок Касторное
Роты смелых, отважных бойцов.
За дом, охваченный пламенем,

Бойцы завязали горячий бой.
И в доме нашли пионерское знамя
И взяли они это знамя с собой.

Рядом со стихотворными строками на листочке написано: «От имени октябрят, пионеров и комсомольцев школы № 230 города Москвы благодарю бойцов и командиров полка за спасение пионерского знамени».

К сожалению, найти Валю Крючкову нам до сих пор не удалось, хотя мы знаем, что в годы войны она жила в Москве на Бахметьевской улице, дом № 6, кв. № 2.

*Таня Баукова,
член Совета музея,
школа № 31, Калининград*

СТРОКИ ИЗ СЛЕДОПЫТСКИХ ДОНЕСЕНИЙ



Н. М. Быстров с внучкой

Однажды на огороде мальчики нашего отряда нашли старую солдатскую фляжку. На фляжке хорошо сохранились фамилия ее владельца — Крылов Д. И. — и надпись:

9.X.41 г. Волховский фронт.

19.6.42 г. Воронежский фронт.

*Следопыты отряда «Родник»,
Львовский Дом пионеров,
Курская область*

Мой дедушка Николай Михайлович Быстров в годы Великой Отечественной войны был пионером. У него была мечта: попасть на фронт и отомстить фашистам за погибших родителей. Но эта мечта так и не осуществилась. И все-таки я считаю, что фашистам мой дедушка сумел отомстить — ведь он награжден медалью «За доблестный труд в Великой Отечественной войне 1941—1945 гг.». Эту награду он получил в колхозе за ударную работу в помощь фронту.

*Ира Быстрова,
7 класс, школа № 4, Сосновый Бор,
Ленинградская область*

К НАМ ОБРАЩАЮТСЯ ЗА ПОМОЩЬЮ

Мой отец, Есипов Архип Ильич, его родной брат, Василий Ильич, и их племянник, Петр Данилович, погибли в боях с фашистами в 1941 году. Но где они погибли, ни я, ни другие родственники до сих пор не знаем: в «похоронках» об этом не сообщалось.

Дорогие следопыты! Вы часто ходите в походы по местам боев, видите на братских могилах фамилии погибших. Если увидите нашу фамилию и инициалы сойдутся, пожалуйста, сообщите по адресу: 633160, Новосибирская область, поселок Колывань, улица Пролетарская, дом № 59, Есиповой Марии Архиповне.





УПРАЖНЕНИЯ С ГАНТЕЛЯМИ

Каждый юный спортсмен хорошо знает: занятие спортом начинается с зарядки. Следовательно, в нее должны войти и упражнения с гантелями.

Представители многих видов спорта используют гантели во время разминки перед тренировкой для повышения общефизической и специальной подготовки.

Все упражнения выполняются с широкой амплитудой движений для развития не только силы и быстроты, но гибкости и подвижности в суставах. Их можно выполнять в разных исходных положениях: сидя, лежа, в движении, с выпадами, приседаниями, подскоками.

Круг упражнений с гантелями не ограничивается приведенными здесь, и каждый может составить себе комплексы, выполнение которых поможет улучшить ему те или иные физические качества.

Гантели применяются от 2 до 6 кг.

1. Сгибание и разгибание рук — 12—14 раз.
2. Подъем рук через стороны вверх — 10—12 раз.
3. Поочередное сгибание рук в локтевых суставах — 12—14 раз.
4. Одновременное сгибание рук — 12—14 раз.
5. Одновременное выжимание вверх от плеч — 12—14 раз.
6. Из положения приседа выпрямиться, поднять руки вверх и подняться на носки — 12 раз.
7. Наклоны туловища влево-вправо — 12 раз.
8. Поочередное выжимание гантелей вверх — 12—14 раз.
9. Наклоны туловища влево-вправо — 12 раз.
10. Поднять руки в стороны, опустить вниз — скрестно и слегка наклониться — 10—12 раз.
11. Наклоны туловища вперед-вниз — 12—14 раз.
12. Свести руки перед грудью и развести до отказа назад — 10—12 раз.
13. Движение рук вперед-назад — 12—14 раз.
14. В положении наклона, поднятие рук вверх — 10—12 раз.
15. Наклоны туловища с поочередным доставанием левой рукой носка правой ноги — 10—12 раз.
16. Движение рук «кролем» — 10—12 раз.
17. Поочередное круговое движение рук вперед-вверх-назад и в обратную сторону — 10—12 раз.
18. Движение рук вперед-назад при ходьбе выпадами — 14—16 раз.
19. Поднять руки вверх и опустить через стороны вниз, скрестно, слегка наклониться — 10—12 раз.
20. Наклоны вниз, руки назад-вверх — 10—12 раз.
21. Подняться из приседа, руки вверх — 12—14 раз.

22. Выжимание в положении лежа — 14—16 раз.
23. Из положения сидя, лечь и затем сесть — 8—12 раз.
24. Наклоны туловища, сидя на полу — 10—12 раз.
25. Движение рук как во время бега — 16—20 раз.
26. Выпрыгивание вверх из положения выпада — 12—14 раз.
27. Прыжки вверх-вперед из полуприседа — 8—12 раз.

В момент упражнения при поднимании рук вверх или в стороны выполняется вдох, при опускании — выдох.

Тренировку провел
старший тренер СК «Кузнечик»,
мастер спорта
Иван Ильич ГРЕБЕНЩИКОВ

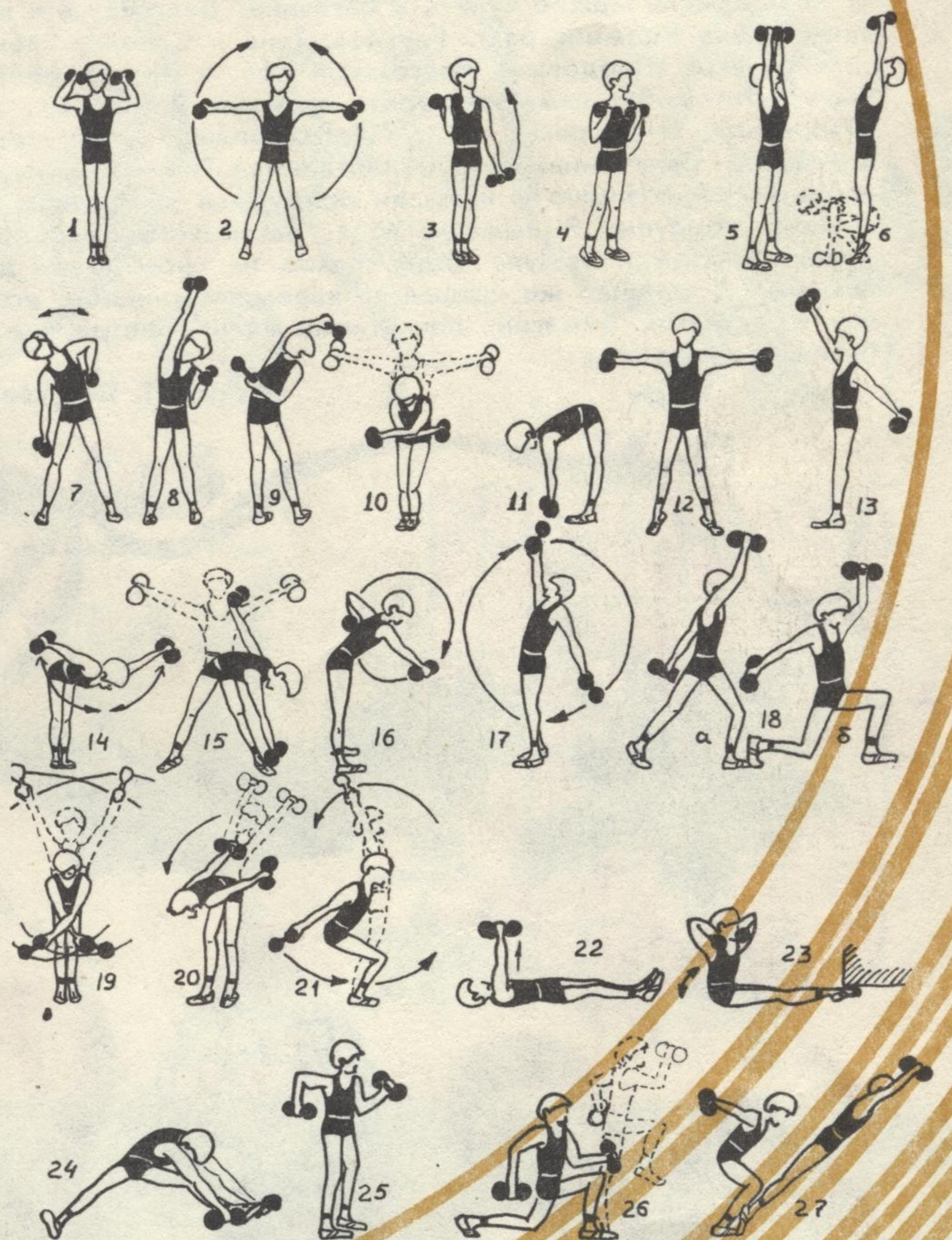



Скоро Новый год, и ты будешь украшать елку. Делай это со вкусом, не перегружай ее игрушками, пусть зеленые ветви радуют глаз. Игрушки подвешивай на цветных нитях разной длины. Если хочешь украсить светильник несколькими шарами — подвесь их на тонкой ленте, а у верха шаров завяжи бантики. Есть

ли в вашем доме старые бабушкины или мамины игрушки? Береги их. Если они ватные и «состарились» — отреставрируй. Хорошо, когда вещи имеют свою историю и долго живут в семье.

Если у тебя нет елки, ее заменят одна-две пушистые ветки, поставленные в кувшин и украшенные. Увлекательное занятие — составление новогодней композиции с еловой веткой. Она украсит комнату, создаст праздничное настроение. Подставкой для композиции послужит деревянный брусок, плоская керамическая ваза, соломенный подносик. Чтобы дольше сохранялась хвоя, поддержи ветки 3—4 дня в воде. Для композиции пригодятся елочные игрушки, золотой «дождик», флажки, забавные зверюшки из ракушек, шишек, желудей, цветки бессмертника, оранжевые фонарики физалиса, сухие травы-метелки, причудливые сухие ветки деревьев или кустарника, которые можно украсить «инеем», подержав 2 дня в растворе: 1 л воды — 1 кг соли. Хвойную веточку, смоченную лаком, можно посыпать натертым на терке пенопластом, и она станет «заснеженной».

А теперь о самодельных елочных игрушках. Нужно ли их делать, если можно купить в магазине? Дело вкуса и желания. Нина Колмина из г. Глухова, Таня и Сережа Сабинские из с-за «Фруктовый» Ростовской обл. и другие ребята пишут, что любят сами мастерить игрушки. Во-первых, это интересно. Во-вторых, ни у кого больше нет таких игрушек — в магазинах такие не продаются. Посмотри, какую елочную композицию и игрушки придумала я. Игрушки из яичной скорлупы. Я вымыла яйца, осторожно проколола с двух сторон и выдула содержимое на сковородку для яичницы. И конечно же, запаслась клеем, ножницами, иглой с нитками, бумагой, лоскутками ткани, фетра, меха, бусинками, перьями.

Рисунки Т. Петуховой



С ПОЛКИ
АРХИВАРИУСА

ЗАНЯТНО
О ПЕРЕВОДЕ

Рисунки Ю. Беломлинской

Болгарские ученые Влахов и Флорин работали над книгой о художественном переводе.

— А ведь мы так и не знаем сами, — говорили они, — как лучше перевести, например, с вьетнамского: «он ел нюок мам» или «он ел рыбный соус», или «он ел острую приправу из рыбной кашицы, приготовленной в яме, высланной пальмовыми листьями». Все три перевода правильны и каждый хорош по-своему!

Другой исследователь переводов русский ученый Фролов собрал звуки, которыми в разных странах передаются голоса животных. Так петух кричит для русского «ку-ка-ре-ку», англичанин слышит «кок-а-дудл-ду!», японец «кокэкокко!». Еще занятнее передается лай собаки: у нас «гав-гав!», у англичан «вау-вау!», у итальянцев «бау-бау», а у японцев это «ва-ван!».



Если русский скажет: «Похожи как две капли воды», то немец его не поймет. Ему привычнее: «похожи как два яйца», а англичанину или американцу «как две горошины». Русское «после дождика в четверг» или «когда рак на горе свистнет» болгарин-переводчик должен заменить забавным: «когда свинья в желтых шлепанцах вскарабкается на грушу».

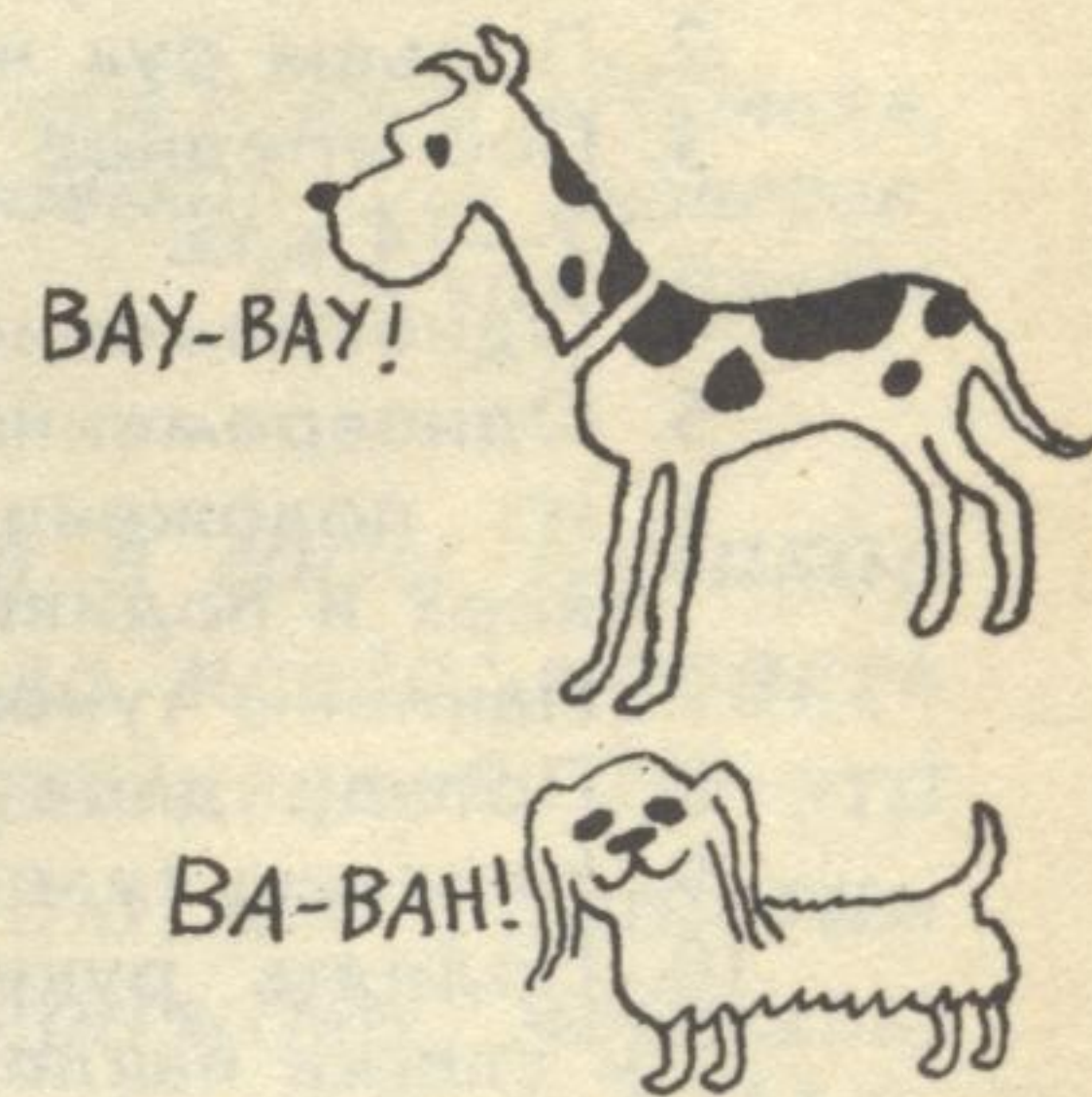



Оформление А. Януса

МОЖЕТ ЛИ НЕВИДИМЫЙ ВИДЕТЬ?

Все вы читали, конечно, роман «Человек-невидимка» Герберта Уэллса. Вы помните, как гениальный физик Гриффит сумел превратить себя в невидимку и хотел, пользуясь этим, покорить весь мир. У него не получилось это, потому что ему помешали люди. Но есть еще одна вещь, из-за которой Гриффит был бессилён что-либо сделать — человек-невидимка ничего не мог видеть.

Попробуйте догадаться, почему.



МАЛЕНЬКИЕ ЗАДАЧИ

В колесе десять спиц. Сколько промежутков между ними?

Чего в озере больше, чем в море?

Когда быстрее распространяются звуки: зимой или летом?

ПОИСК ЗАКОНОМЕРНОСТИ

Посмотрев внимательно на рисунок, ответьте, какая именно пара рисунков лишняя и почему?

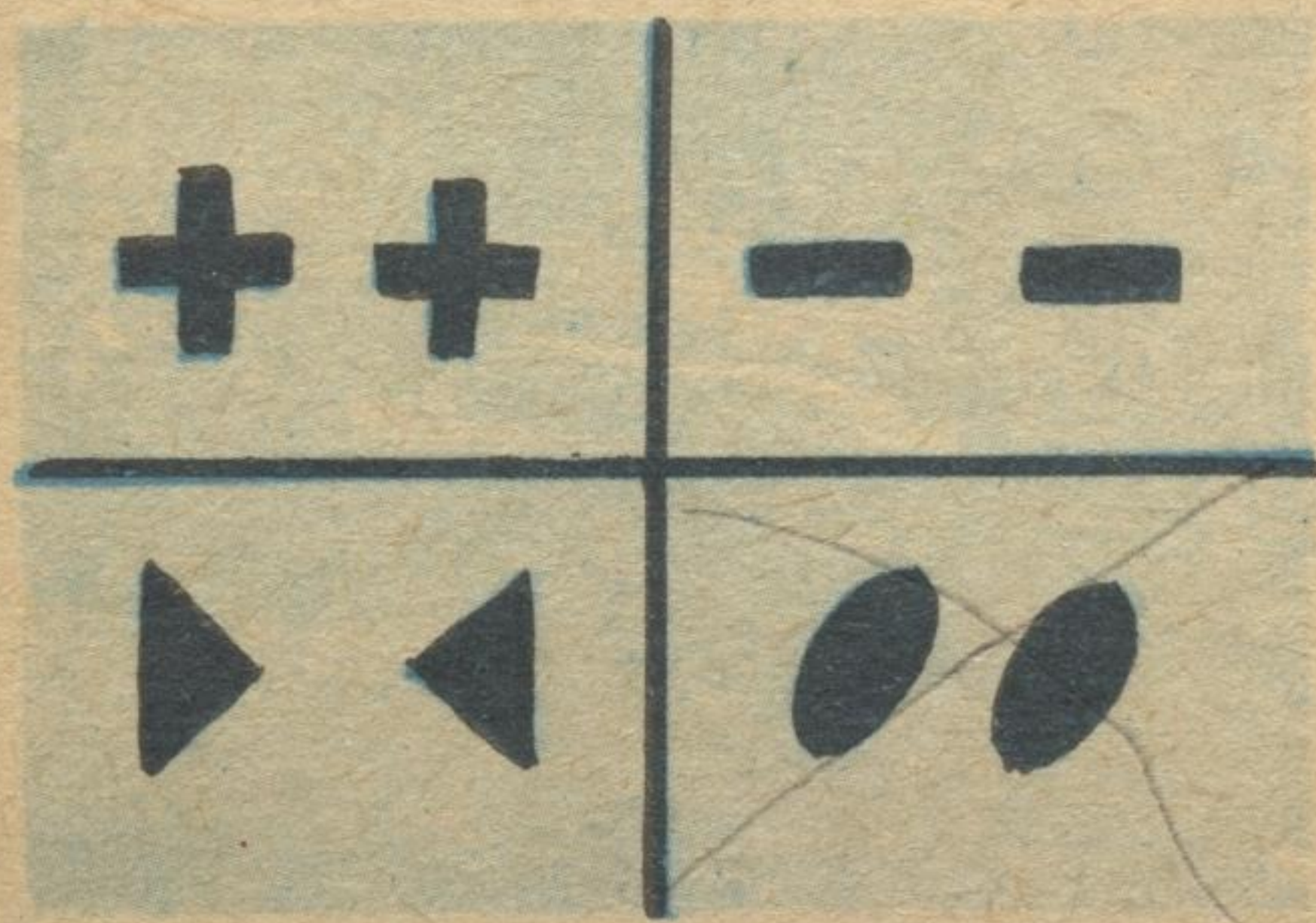

ОТВЕТЫ НА ЗАДАНИЯ № 10

Кроссворд наоборот.

Каким должен быть кроссворд, смотрите на рисунке.

По горизонтали: 1. Паз. 3. Перо. 4. Анод. 6. Мотор. 8. Лемех. 9. Кузов. 11. Титан. 14. Конус. 16. Нагар. 17. Рама. 18. Озон. 19. Лед.

По вертикали: 1. Порох. 2. Замок. 3. Поле. 5. Депо. 6. Метан. 7. Рупор. 8. Лот. 10. Вес. 12. Икар. 13. Накал. 14. Катод. 15. Уран.

Два путешественника.

19 поездов

Маленькие загадки.

Тюлень — Тюмень

Три бублика.

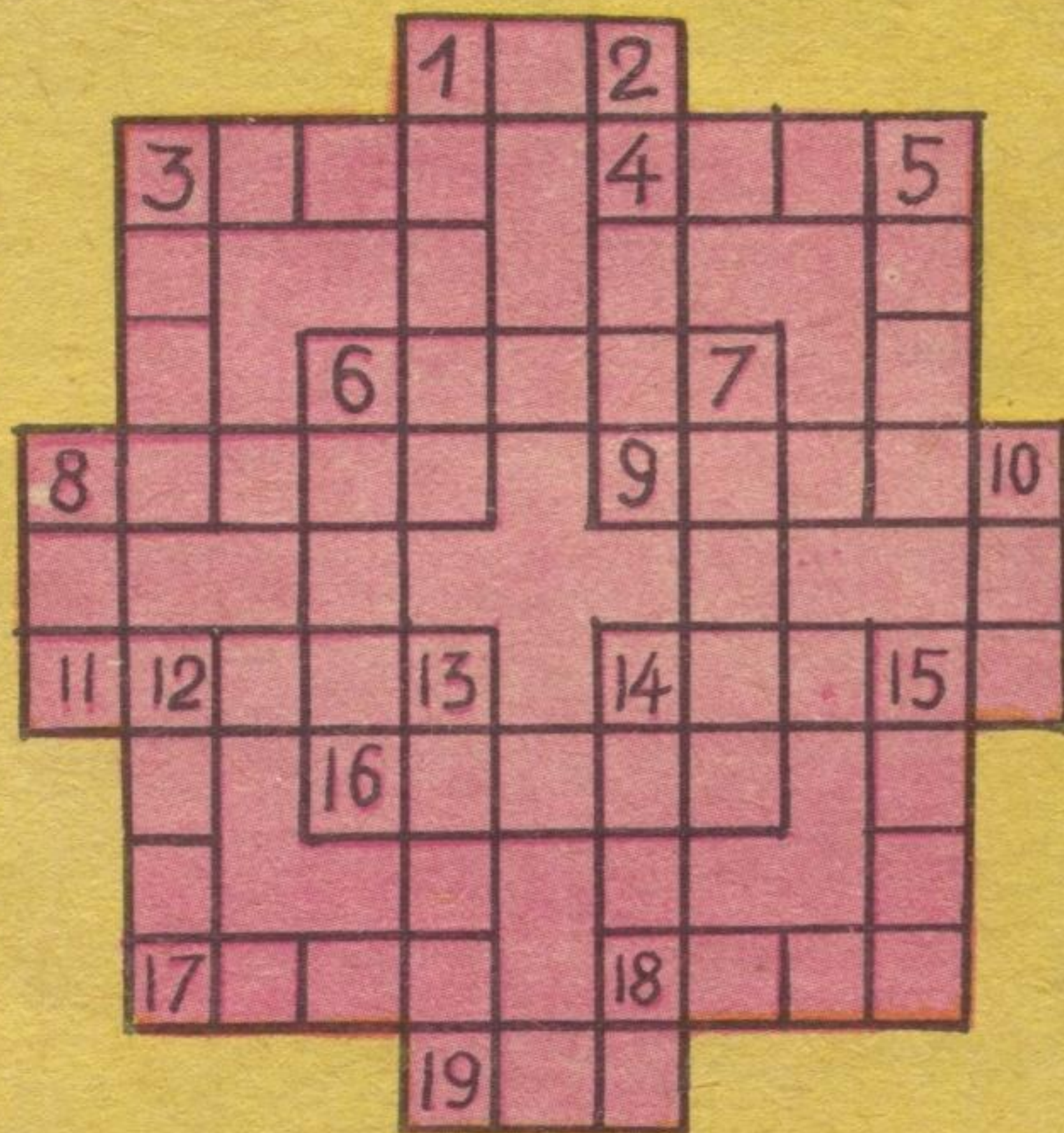

Главный редактор С. В. САХАРНОВ

Редакционная коллегия:

Л. А. БОГАЧУК, В. М. ВЕРХОВСКИЙ, Ю. Н. ЗАРУДНЕВ (зам. главного редактора), О. С. КУЗИН, О. П. ОРЛОВ, А. И. ПАНТЕЛЕЕВ, Р. П. ПОГОДИН, Е. В. СЕРОВА, Н. И. СЛАДКОВ, А. Я. ТОЛСТИКОВ (отв. секретарь), Г. П. ЧЕРНЫЙ, Г. М. ЧЕРНЯКОВА

Художник-редактор А. Н. АЗЕМША

Технический редактор В. И. МЕЦАТУНОВА

Корректор Д. Г. ЛАЗДАН

Адрес редакции: 193024, Ленинград, ул. Мытнинская, 1/20, телефон: 274-15-72

М-22417. Сдано в набор 09.08.84. Подписано к печати 08.10.84. Формат 60×90¹/₈. Печ. л. 6. Усл. печ. л. 6. Уч.-изд. л. 7.8. Печать офсетная. Тираж 835 000 экз. Заказ 2952. Цена 30 к.

Ленинградская фабрика офсетной печати № 1 Союзполиграфпрома при Государственном комитете СССР по делам издательств, полиграфии и книжной торговли. 197101, Ленинград, ул. Мира, 3.

СТИХИ ТВОИХ РОВЕСНИКОВ

Твои ровесники пишут о том, что их по-настоящему волнует. Чтобы понять это, достаточно заглянуть в любую папку со стихами, поступающими в «Костер» со всех концов Советского Союза. А таких папок на столе редактора достаточно много. На одной написано: «Весна», на другой — «Школа», на третьей — «День Победы», на четвертой — «Природа»... Все толще и толще становится папка с надписью: «Мир. Нет войне!» И это не удивительно: сегодня угроза миру тревожит каждого.

Не удивительно также и то, что в стихах твоих ровесников столь часто встречаются слова «солнце» и «небо» — слова, которые произносят все дети планеты, когда говорят о мире, дружбе, надежде.

ПИСЬМО ЗА ОКЕАН

*В Америке ровесница моя,
ты девочка, такая, как и я.*

*И я и ты мы не хотим войны,
ни для моей, ни для твоей страны.*

*А мы лишь только начинаем жить,
не воевать нам нужно, а дружить.
Нам нужен мир для счастья и труда,
мы не хотим, чтоб грянула беда.*

*Лена Симакова,
4 класс, Желтые Воды,
Днепропетровская область*

НАРИСУЙ МНЕ, БРАТИК...

*Нарисуй мне, братик,
Голубое небо.
Солнышко лучистое
В небе нарисуй.
Нарисуй мне, братик,
Мячик разноцветный
И глаза веселые
Всех детей Земли.
Нарисуй мне, братик,
Не войну, а мир.*

*Аля Золова,
7 класс, школа № 17,
Чебоксары*

НА СТРАЖЕ МИРА

*Мы с детства любим тишину,
Свой дом, поля и новостройки.
Лишь в фильмах видели войну,
Завидовали людям стойким.
Но чтобы укрепился мир навек,
Быть бдительным обязан человек.*

*Он любит счастье, радость, доброту,
Он презирает смерть и войны,
Он охраняет на посту
Мир на земле — советский воин.*

*Валера Ластовченко,
Днепропетровск*

**Рисунок
Н. Куликовой**

